

**INSTALLER: LEAVE THIS MANUAL WITH THE APPLIANCE.  
CONSUMER: RETAIN THIS MANUAL FOR FUTURE REFERENCE.  
NEVER LEAVE CHILDREN OR OTHER AT RISK INDIVIDUALS ALONE WITH THE APPLIANCE.**



# INSTALLATION AND OPERATING INSTRUCTIONS

CERTIFIED UNDER CANADIAN AND AMERICAN NATIONAL STANDARDS: CSA C22.2 No-46 / UL 2021

## NEFM29-1215BW / NEFM29-1215W

### ELECTRIC FIREPLACE MANTEL

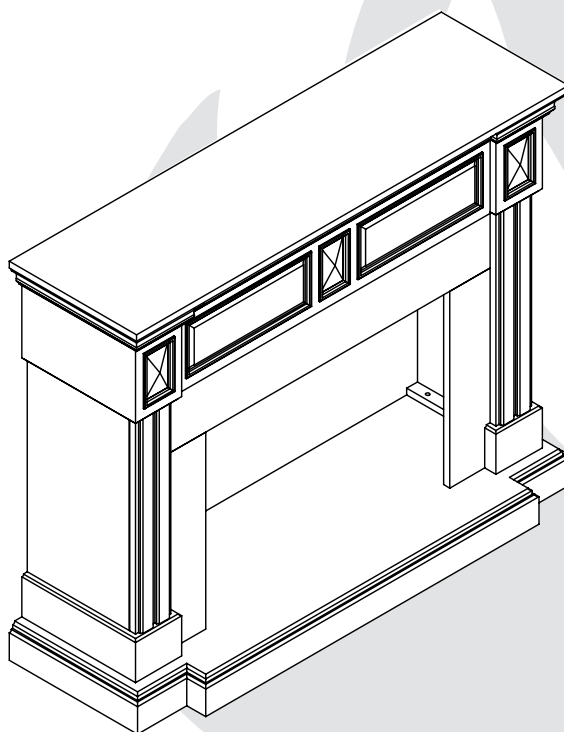

#### SAFETY INFORMATION

### **WARNING**

If the information in these instructions are not followed exactly, a fire or explosion may result causing property damage, personal injury or loss of life.

- Do not store or use gasoline or other flammable vapors and liquids in the vicinity of this or any other appliance.



Wolf Steel Ltd., 24 Napoleon Rd., Barrie, ON, L4M 0G8 Canada /  
103 Miller Drive, Crittenden, Kentucky, USA, 41030

Phone (705)721-1212 • Fax (705)722-6031 • [www.napoleonfireplaces.com](http://www.napoleonfireplaces.com) • [hearth@napoleonproducts.com](mailto:hearth@napoleonproducts.com)

\$10.00

1.45A

# TABLE OF CONTENTS

1.0	GENERAL INFORMATION	2
2.0	OVERVIEW	2
2.1	MANTEL COMPONENTS LIST (NEFM29-1215BW)	2
2.2	MANTEL COMPONENTS LIST (NEFM29-1215W)	3
2.3	HARDWARE LIST	3
3.0	ASSEMBLY	4
3.1	APPLIANCE INSTALLATION	8
3.2	ANCHORING THE MANTEL	9
3.3	CARE AND MAINTENANCE	9
4.0	WARRANTY	10
4.1	FIREBOX WARRANTY	10
4.2	FURNITURE WARRANTY	11

**NOTE:** Changes, other than editorial, are denoted by a vertical line in the margin.

## 1.0 GENERAL INFORMATION

This mantel assembly is approved for use with electric appliances only. It is not approved for use as a stand alone product or in conjunction with any other appliance.

## 2.0 OVERVIEW

### 2.1 MANTEL COMPONENTS LIST (NEFM29-1215BW)

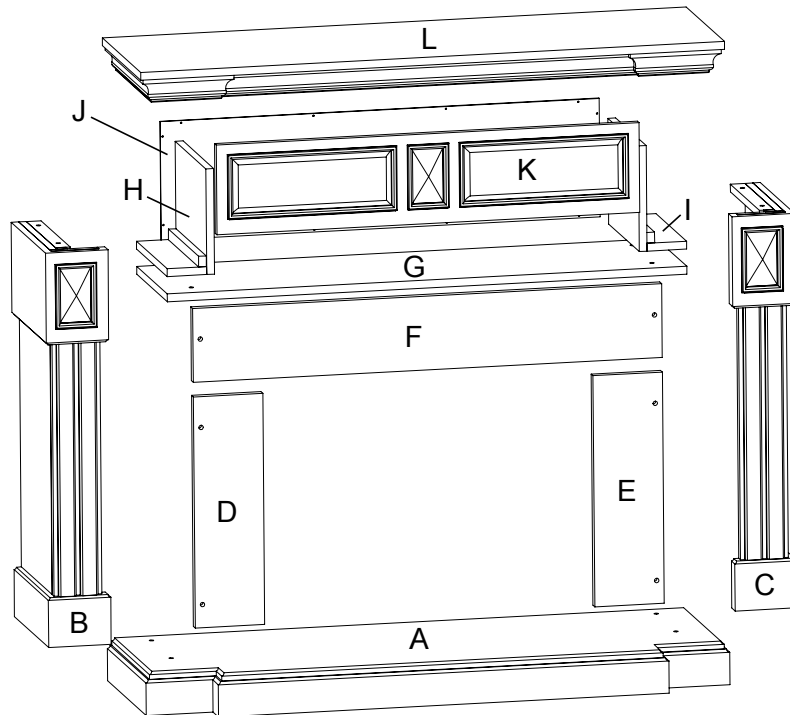

REF.	PART NO.	DESCRIPTION	QTY	REF	PART NO.	DESCRIPTION	QTY
A	W035-0409	BASE	1	H	W475-1205	LEFT CENTER TOP PANEL	1
B	W475-1146	LEFT OUTER PANEL	1	I	W475-1152	RIGHT CENTER TOP PANEL	1
C	W475-1153	RIGHT OUTER PANEL	1	J	W475-1151	TOP REAR PANEL	1
D	W475-1147	LEFT SIDE SURROUND	1	K	W475-1150	DOOR	1
E	W475-1204	RIGHT SIDE SURROUND	1	L	W705-0382	TOP	1
F	W475-1148	TOP SURROUND	1	M	W370-0045	HARDWARE KIT	1
G	W475-1149	MIDDLE SHELF	1				

## 2.2 MANTEL COMPONENTS LIST (NEFM29-1215W)

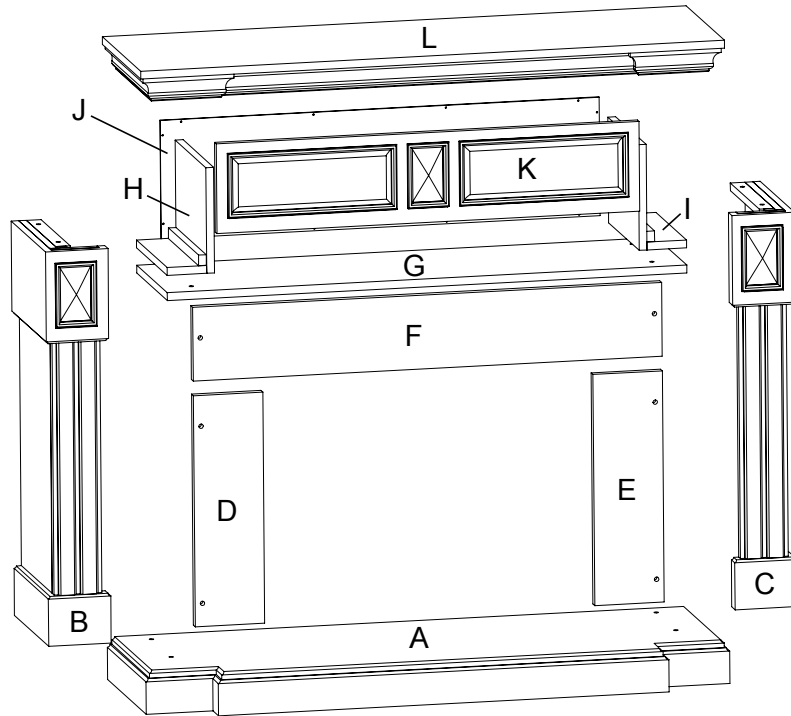

REF.	PART NO.	DESCRIPTION	QTY
A	W035-0415	BASE	1
B	W475-1198	LEFT OUTER PANEL	1
C	W475-1199	RIGHT OUTER PANEL	1
D	W475-1147	LEFT SIDE SURROUND	1
E	W475-1204	RIGHT SIDE SURROUND	1
F	W475-1148	TOP SURROUND	1
G	W590-0026	MIDDLE SHELF	1

REF	PART NO.	DESCRIPTION	QTY
H	W475-1200	LEFT CENTER TOP PANEL	1
I	W475-1201	RIGHT CENTER TOP PANEL	1
J	W475-1202	TOP REAR PANEL	1
K	W225-0367	DOOR	1
L	W705-0386	TOP	1
M	W370-0059	HARDWARE KIT	

## 2.3 HARDWARE LIST

KIT W370-0045

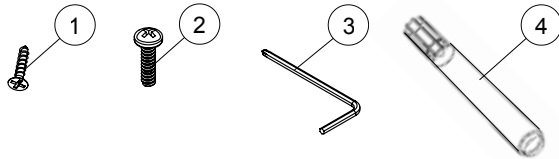

REF. NO.	DESCRIPTION	QUANTITY
1	FLAT HEAD SCREW (3mm X 16mm)	22
2	FLAT HEAD BOLT (6.35mm X 25mm)	22
3	ALLEN KEY	1
4	TOUCH-UP PEN	1

KIT W370-0059

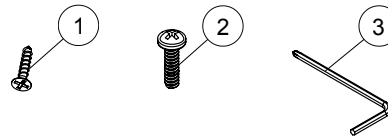

REF. NO.	DESCRIPTION	QUANTITY
1	FLAT HEAD SCREW (3mm X 16mm)	22
2	FLAT HEAD BOLT (6.35mm X 25mm)	22
3	ALLEN KEY	1

**⚠ WARNING:** This product can expose you to chemicals including lead and lead compounds, which are known to the State of California to cause cancer, and chemicals including BBP and DEHP, which are known to the State of California to cause birth defects or other reproductive harm. For more information, go to [www.P65Warnings.ca.gov](http://www.P65Warnings.ca.gov).

### 3.0 ASSEMBLY

**NOTE:** Install mantel on a level surface. Loosely secure bolts until Step 4, then tighten. This ensures the mantel is straight and level.

1

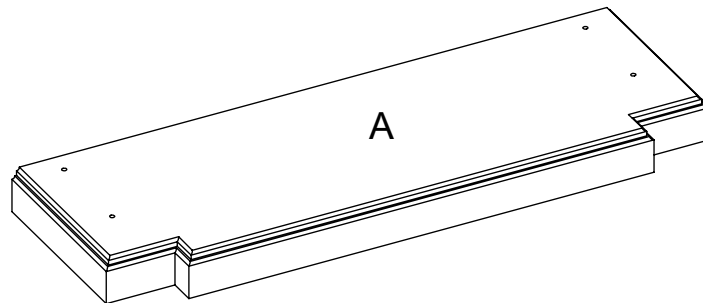

2

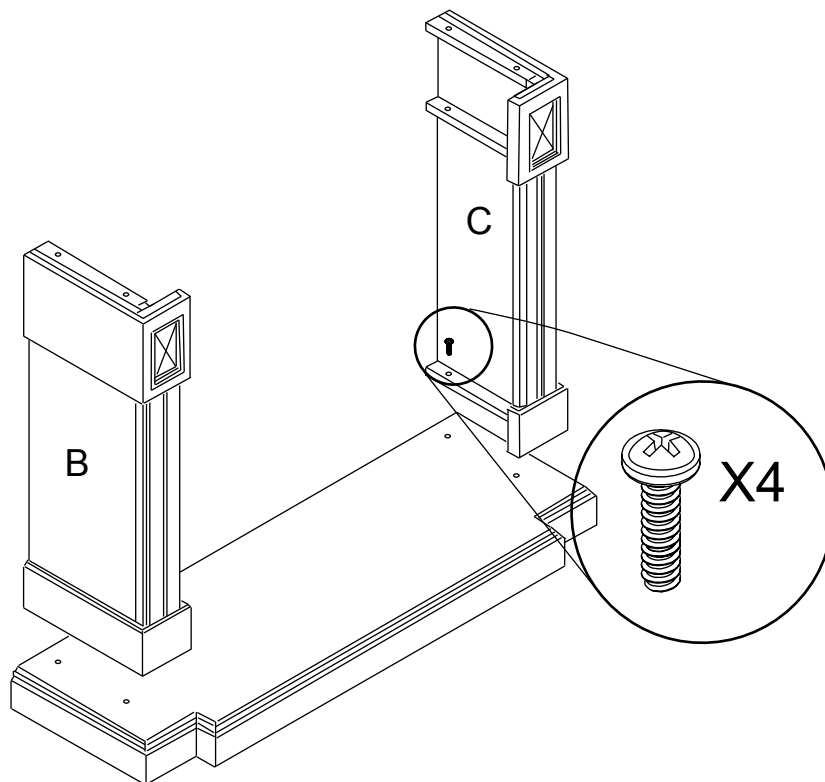

3

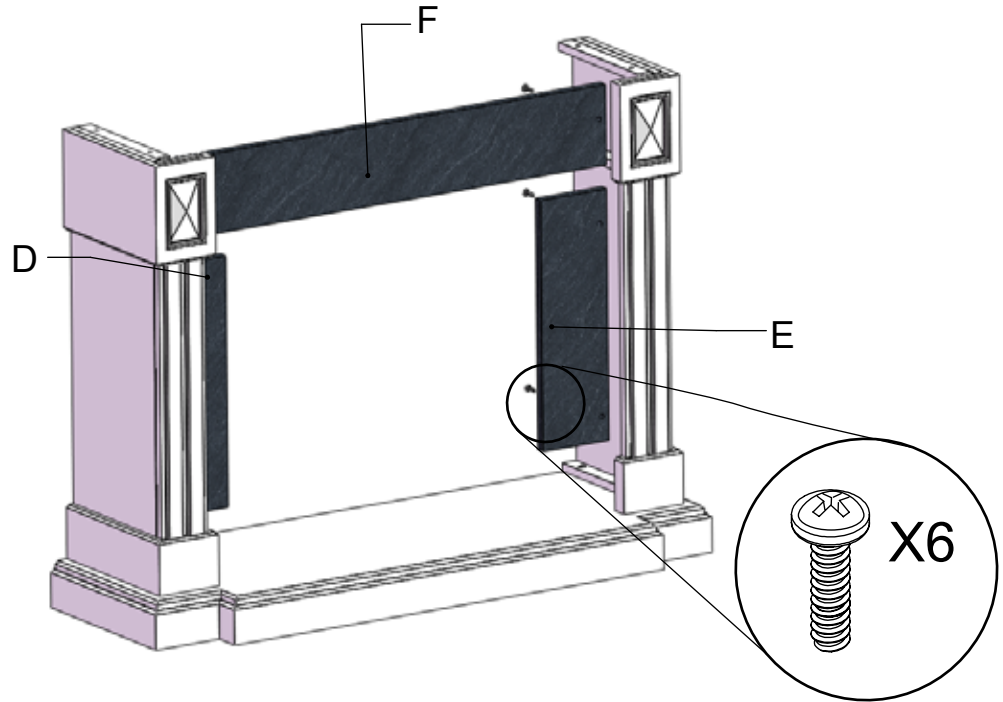

4

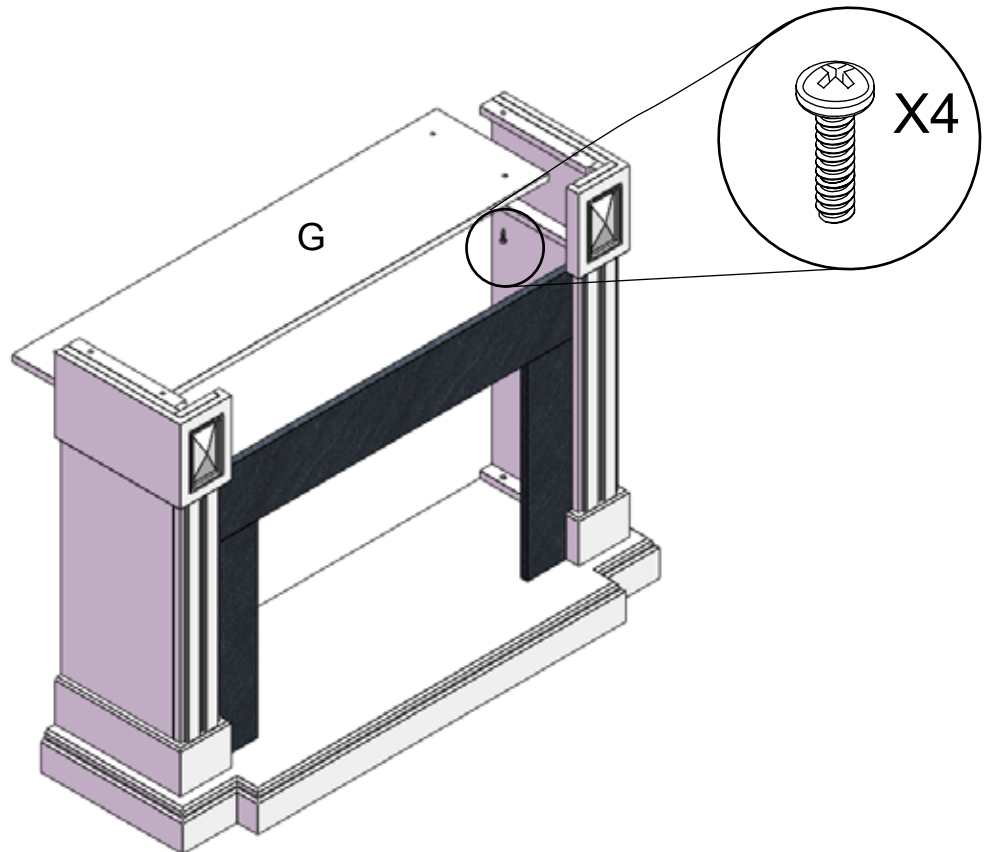

5

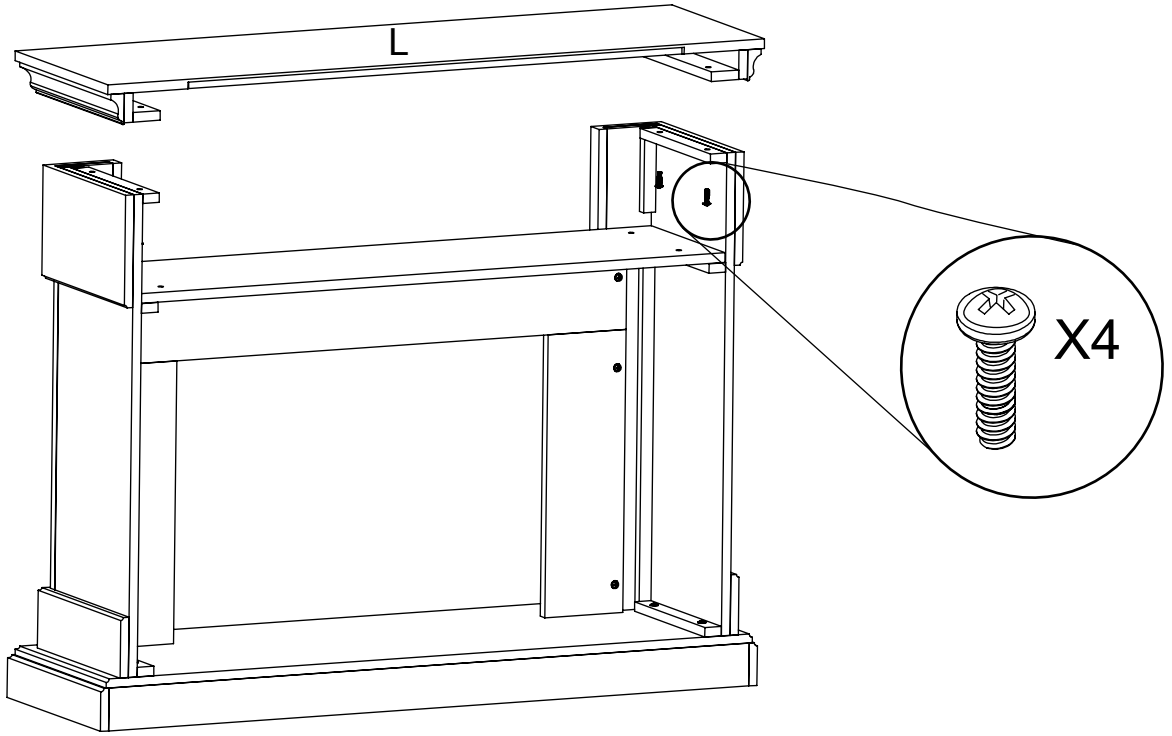

6

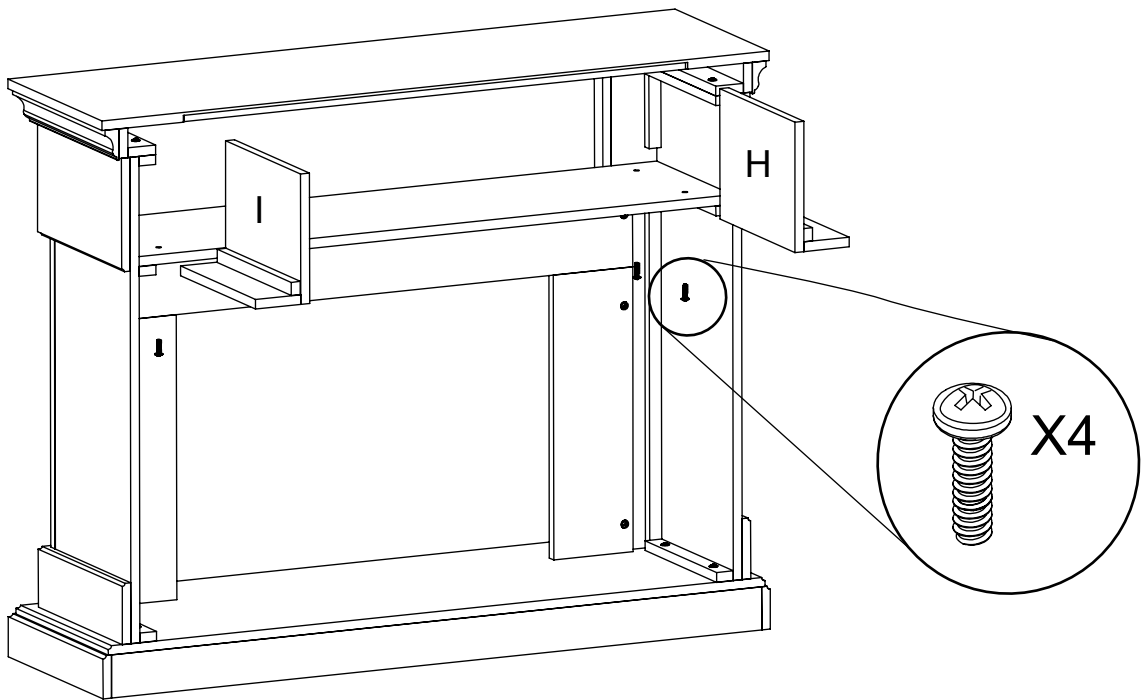

7

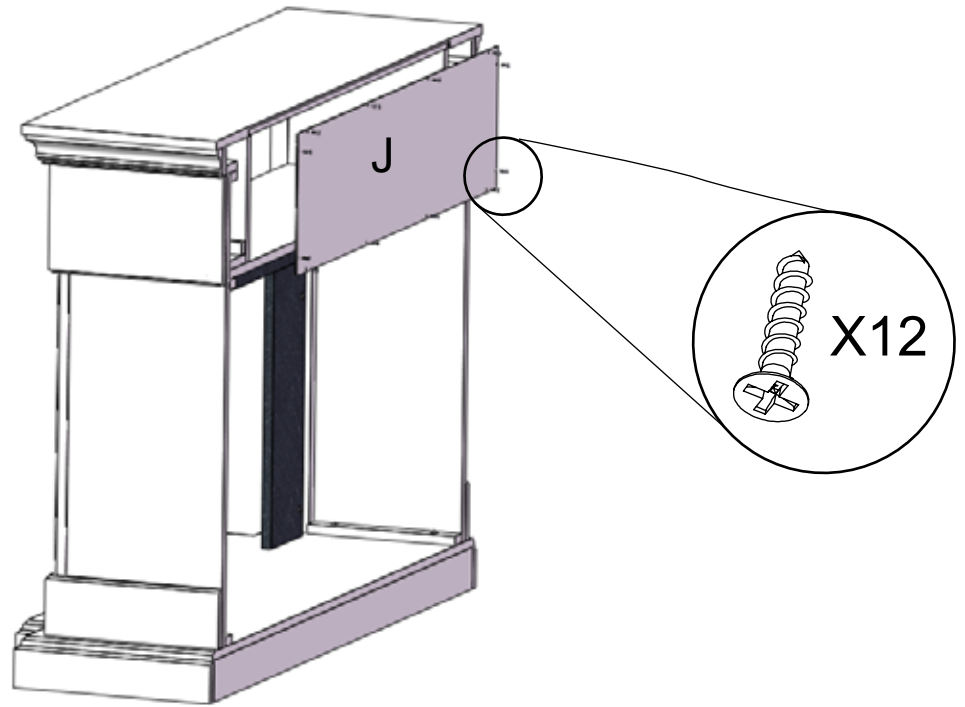

8

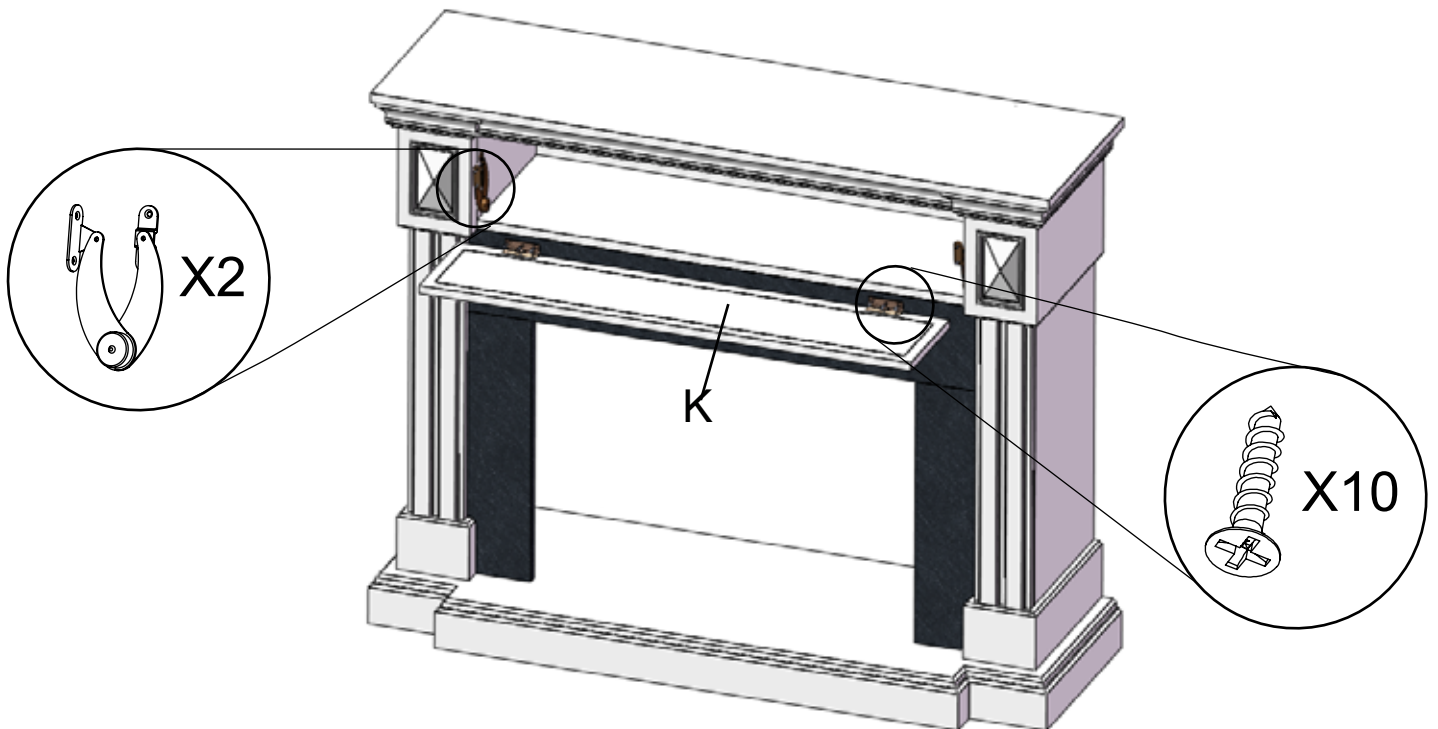

### 3.1 APPLIANCE INSTALLATION

## **! WARNING**

**DO NOT SLIDE APPLIANCE; MANTEL OR OTHER PAINTED SURFACES MAY SCRATCH.**

9

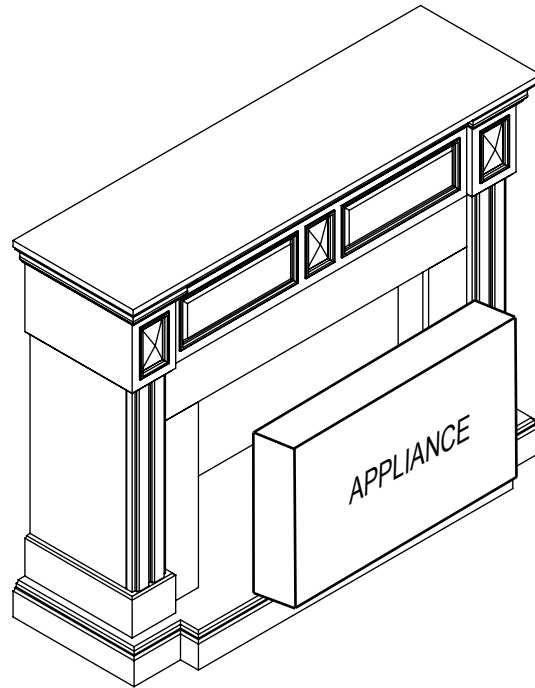

The bottom of the appliance has rivets which can scratch the painted surface of the mantel; have two people lift the appliance up and insert into the opening of the mantel.



### 3.2 ANCHORING THE MANTEL

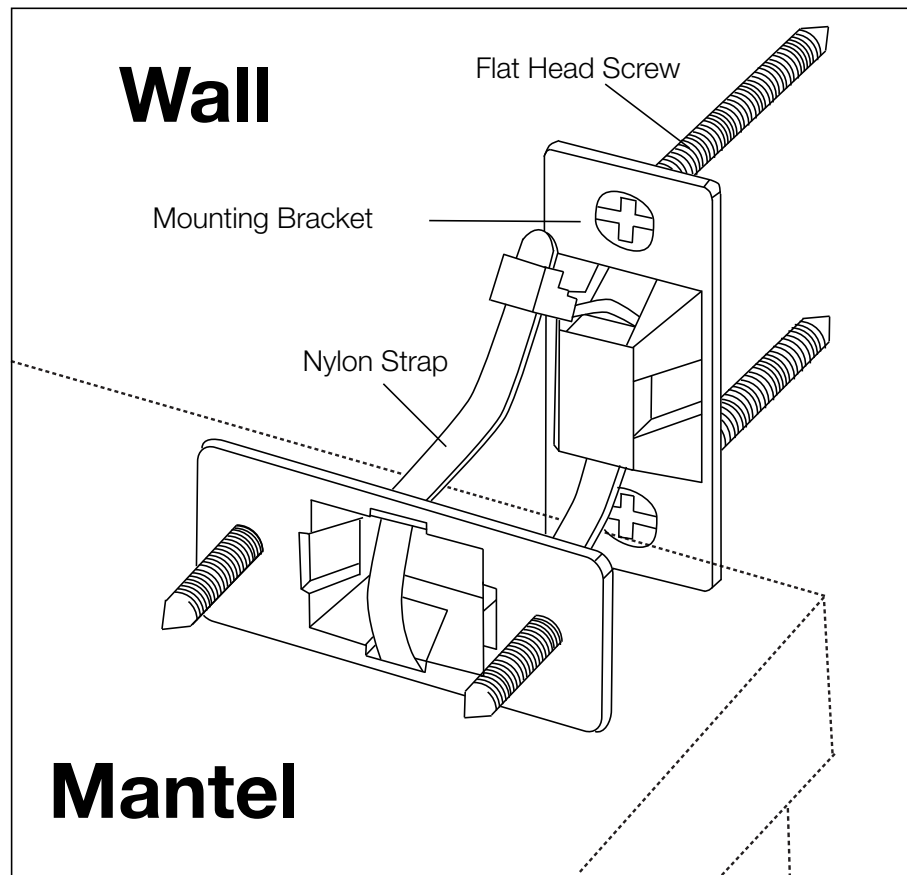

### 3.3 CARE AND MAINTENANCE

#### **! WARNING**

**DO NOT USE ABRASIVE OR CHEMICAL CLEANERS;  
DISCOLOURING OR DAMAGE TO FINISH MAY RESULT.**

Clean mantel with a non-abrasive cloth. Clean as often as necessary.

**NOTE:** Excessive sun exposure may cause discolouring or fading of mantel finish.

## 4.0 WARRANTY

### 4.1 FIREBOX WARRANTY

**Napoleon** electric appliances are manufactured under the strict Standard of the world recognized ISO 9001 : 2015 Quality Management System.

**Napoleon** products are designed with superior components and materials and assembled by trained craftsmen who take great pride in their work. Once assembled, the complete appliance is thoroughly inspected by a qualified and authorized installer, service agency, or supplier before packing to ensure that you, the customer, receive the quality product that you expect from **Napoleon**.

#### Napoleon Electric Appliance Standard Warranty

Electrical components and wearable parts are covered and **Napoleon** will provide replacement parts free of charge during the first year of standard warranty. This covers: fan/heaters, motors, switches, nylon bearing components, remote controls, and LED lights.\*

Light bulbs and fuses are NOT covered by the warranty.

Any labour related to warranty repair is not covered.

\* Construction of models vary. Warranty applies only to components included with your specific appliance.

#### Conditions and Limitations

**Napoleon** warrants its products against manufacturing defects to the original purchaser only. Registering your warranty is not necessary. Simply provide your proof of purchase along with the model and serial number to make a warranty claim. Provided that the purchase was made through an authorized **Napoleon** dealer, your appliance is subject to the following conditions and limitations:

Warranty coverage begins on the date of original installation.

This factory warranty is non-transferable and may not be extended whatsoever by any of our representatives.

Installation must be done in accordance with the installation instructions included with the product and all local and national building and fire codes.

This standard warranty does not cover damages caused by misuse, lack of maintenance, accident, alterations, abuse, or neglect and parts installed from other manufacturers will nullify this warranty.

This standard warranty further does not cover any scratches, dents, corrosion, or discolouring caused by excessive heat, abrasive and chemical cleaners, nor chipping on porcelain enamel parts, mechanical breakage of PHAZER™ logs.

In the first year only, this warranty extends to the repair or replacement of warranted parts which are defective in material or workmanship, provided that the product has been operated in accordance with the operation instructions and under normal conditions.

**Napoleon** will not be responsible for installation, labour, or any other expenses related to the reinstallation of a warranted part, and such expenses are not covered by this warranty. Notwithstanding any provisions contained in the Standard Warranty, **Napoleon** responsibility under this warranty is defined as above, and it shall not in any event extend to any incidental, consequential, or indirect damages.

This warranty defines the obligations and liability of **Napoleon** with respect to the **Napoleon** electric appliance and any other warranties expressed or implied with respect to this product; its components or accessories are excluded.

**Napoleon** neither assumes, nor authorizes any third party to assume, on its behalf, any other liabilities with respect to the sale of this product.

Any damages to appliance, brass trim or other component due to water, weather damage, long periods of dampness, condensation, damaging chemicals, or cleaners will not be the responsibility of **Napoleon**.

**Napoleon** reserves the right to have its representative inspect any product or part thereof prior to honouring any warranty claim.

All parts replaced under the Standard Warranty Policy are subject to a single claim.

All parts replaced under the warranty will be covered for a period of 90 days from the date of their installation.

The manufacturer may require that defective parts or products be returned or that digital pictures be provided to support the claim. Returned products are to be shipped prepaid to the manufacturer for investigation. If a product is found to be defective, the manufacturer will repair or replace such defect.

Before shipping your appliance or defective components, your dealer must obtain an authorization number. Any merchandise shipped without authorization will be refused and returned to sender.

Shipping costs are not covered under this warranty.

Additional service fees may apply if you are seeking warranty service from a dealer.

All specifications and designs are subject to change without prior notice due to on-going product improvements. **Napoleon** is a registered trademark of Wolf Steel Ltd.

## 4.2 FURNITURE WARRANTY

**Napoleon** products are designed with superior components and materials. The complete wood furniture is thoroughly inspected before packing to ensure that you, the customer, receive the quality product that you expect from **Napoleon**.

### Napoleon Wood Furniture Limited Warranty

**Napoleon** will provide replacement parts free of charge during the first 90 days of limited warranty. Any labour related to warranty repair is not covered. Warranty applies only to components included with your wood furniture.

### Conditions and Limitations

Your wood furniture is constructed of the finest quality grade materials. However, because the nature of wood, you may notice variations in grain consistency; this is normal and will add to the uniqueness of your furniture.

**Napoleon** warrants its products against manufacturing defects to the original purchaser only. Registering your warranty is not necessary. Simply provide your proof of purchase along with the model and serial number to make a warranty claim. Provided that the purchase was made through an authorized **Napoleon** dealer your wood furniture is subject to the following conditions and limitations:

Warranty coverage begins on the date of original installation.

This factory warranty is non-transferable and may not be extended whatsoever by any of our representatives.

Installation must be done in accordance with the installation instructions included with the product and all local and national building and fire codes.

This limited warranty does not cover damages caused by misuse, lack of maintenance, accident, alterations, abuse, or neglect and parts installed from other manufacturers will nullify this warranty.

This limited warranty further does not cover any scratches, dents, discoloring caused by sun exposure, abrasive and chemical cleaners, nor chipping.

In the first 90 days only, this warranty extends to the repair or replacement of warranted parts which are defective in material or workmanship provided that the product has been assembled and operated in accordance with the operation instructions and under normal conditions.

**Napoleon** will not be responsible for installation, labour or any other expenses related to the reinstallation of a warranted part and such expenses are not covered by this warranty. Notwithstanding any provisions contained in the Limited Warranty, **Napoleon's** responsibility under this warranty is defined as above and it shall not in any event extend to any incidental, consequential, or indirect damages.

This warranty defines the obligations and liability of **Napoleon** with respect to the **Napoleon** wood furniture and any other warranties expressed or implied with respect to this product; its components or accessories are excluded.

**Napoleon** neither assumes, nor authorizes any third party to assume, on its behalf, any other liabilities with respect to the sale of this product.

Any damages to the furniture, glass or other component due to water, weather damage, cracking, long periods of dampness, condensation, damaging chemicals, or cleaners will not be the responsibility of **Napoleon**.

**Napoleon** reserves the right to have its representative inspect any product or part thereof prior to honouring any warranty claim.

All parts replaced under the Limited Warranty Policy are subject to a single claim.

All parts replaced under the warranty will be covered for a period of 90 days from the date of their installation.

The manufacturer may require that defective parts or products be returned or that digital pictures be provided to support the claim. Returned products are to be shipped prepaid to the manufacturer for investigation. If a product is found with a defect, the manufacturer will repair or replace such defect.

Before shipping defective components, your dealer must obtain an authorization number. Any merchandise shipped without authorization will be refused and returned to sender.

Shipping costs are not covered under this warranty.

Additional service fees may apply if you are seeking warranty service from a dealer.

All specifications and designed are subject to change without prior notice due to on-going product improvements. **Napoleon** is a registered trademark of Wolf Steel Ltd.

# NAPOLEON CELEBRATING OVER 40 YEARS OF HOME COMFORT PRODUCTS



7200, Route Transcanadienne, Montréal, Québec H4T 1A3  
24 Napoleon Road, Barrie, Ontario, Canada L4M 0G8  
214 Bayview Drive, Barrie, Ontario, Canada L4N 4Y8  
103 Miller Drive, Crittenden, Kentucky, USA 41030  
De Riemsdijk 22, 4004 LC Tiel, The Netherlands

Phone: 1-866-820-8686  
[napoleon.com](http://napoleon.com)

INSTALLATEUR : LAISSEZ CE MANUEL AVEC L'APPAREIL.  
PROPRIÉTAIRE : CONSERVEZ CE MANUEL POUR CONSULTATION ULTÉRIEURE.  
NE LAISSEZ PAS LES ENFANTS OU AUTRES INDIVIDUS À RISQUE SEULS À PROXIMITÉ DE L'APPAREIL



# INSTRUCTIONS D'INSTALLATION ET D'OPÉRATION

HOMOLOGUÉ SELON LES NORMES NATIONALES CANADIENNES ET AMÉRICAINES: CSA C22.2 No-46 / UL 1278

## NEFM29-1215BW / NEFM29-1215W

### TABLETTE DU FOYER ÉLECTRIQUE

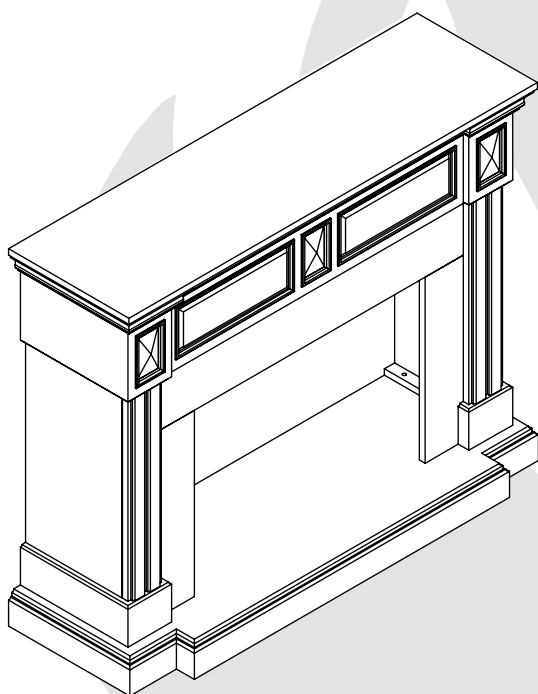

#### CONSIGNES DE SÉCURITÉ

#### **! AVERTISSEMENT**

Si ces instructions ne sont pas suivies à la lettre, un incendie ou une explosion pourraient s'ensuivre causant des dommages matériels, des blessures corporelles ou des pertes de vie.

- N'entrez pas et n'utilisez pas d'essence ou autres liquides et vapeurs inflammables à proximité de cet appareil ou tout autre appareil.



Wolf Steel Ltd., 24 Napoleon Rd., Barrie, ON, L4M 0G8 Canada /  
103 Miller Drive, Crittenden, Kentucky, USA, 41030

Téléphone 705-721-1212 • Télécopieur 705-722-6031 • [www.napoleonfoyers.com](http://www.napoleonfoyers.com) • [hearth@napoleonproducts.com](mailto:hearth@napoleonproducts.com)

10,00 \$

1.45A

W415-1537 / B / 07.20.20

EN

FR  
PG  
13

SP  
PG  
25

# TABLE DES MATIÈRES

1.0	INFORMATION GÉNÉRALES	14
2.0	VUE D'ENSEMBLE	14
2.1	LISTE DE COMPOSANTS DE LA TABLETTE (NEFM29-1215BW)	14
2.2	LISTE DE COMPOSANTS DE LA TABLETTE (NEFM29-1215W)	15
2.3	LISTE DES PIÈCES	15
3.0	L'ASSEMBLAGE	16
3.1	INSTALLATION DE L'APPAREIL	20
3.2	ANCRAGE DE LA TABLETTE	21
3.3	INSTRUCTIONS DE NETTOYAGE	21
4.0	GARANTIE	22
4.1	GARANTIE DE CHAMBRE DE COMBUSTION	22
4.2	GARANTIE DE MEUBLES	23

**NOTE:** Les changements autres que de nature éditoriale sont dénotés par une ligne verticale dans la marge.

## 1.0 INFORMATION GÉNÉRALES

Cet ensemble de tablette est approuvé pour utilisation avec seulement l'appareil électriques. Il n'est pas approuvé pour une utilisation en tant que produit autonome ou en conjonction avec un autre appareil.

## 2.0 VUE D'ENSEMBLE

### 2.1 LISTE DE COMPOSANTS DE LA TABLETTE (NEFM29-1215BW)

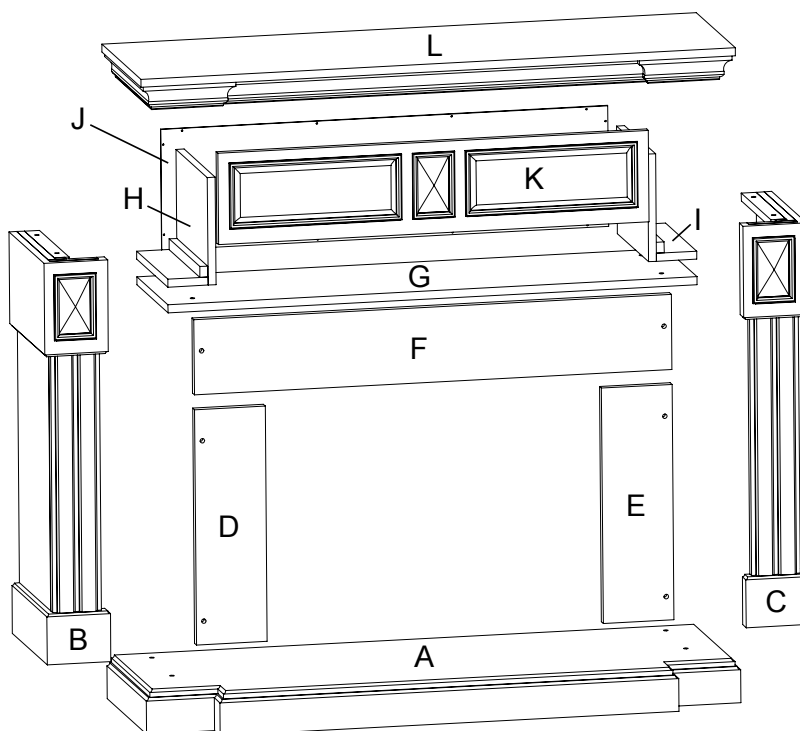

NO. DE RÉF.	NO. DE PART	DESCRIPTION	QTÉ	NO. DE RÉF.	NO. DE PART	DESCRIPTION	QTÉ
A	W035-0409	BASE	1	H	W475-1205	PANNEAU SUPÉRIEUR CENTRAL GAUCHE	1
B	W475-1146	PANNEAU EXTERNE GAUCHE	1	I	W475-1152	PANNEAU SUPÉRIEUR CENTRAL DROIT	1
C	W475-1153	PANNEAU EXTERNE DROITE	1	J	W475-1151	PANNEAU ARRIÈRE SUPÉRIEUR	1
D	W475-1147	CÔTÉ GAUCHE CONTOUR	1	K	W475-1150	PORTE	1
E	W475-1204	CÔTÉ DROIT CONTOUR	1	L	W705-0382	DESSUS	1
F	W475-1148	CONTOUR SUPÉRIEUR	1	M	W370-0045	ENSEMBLE DE MATÉRIEL	1
G	W475-1149	PANNEAU PLATEAU MOYEN	1				

## 2.2 LISTE DE COMPOSANTS DE LA TABLETTE (NEFM29-1215W)

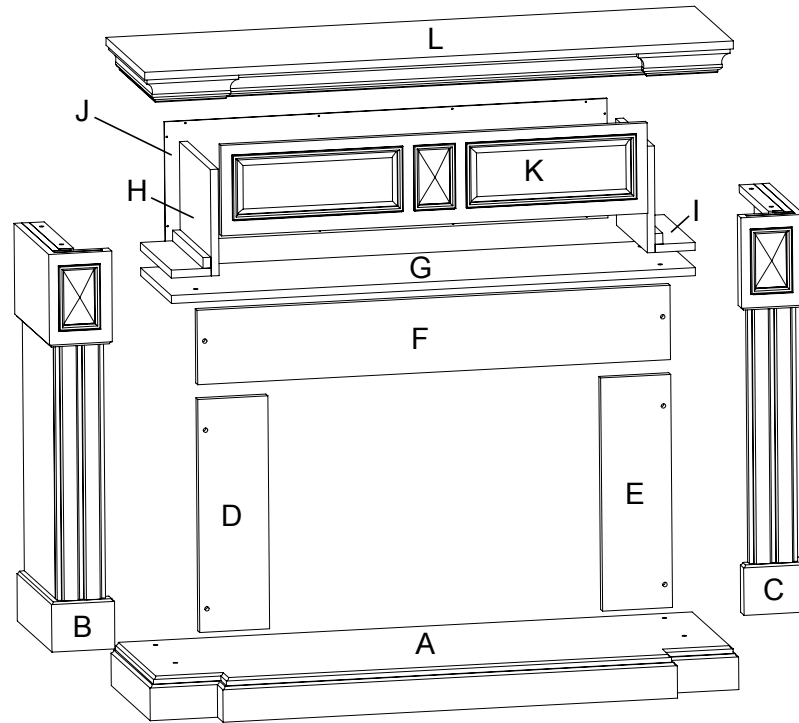

FR

NO. DE RÉF.	NO. DE PART	DESCRIPTION	QTÉ	NO. DE RÉF.	NO. DE PART	DESCRIPTION	QTÉ
A	W035-0415	BASE	1	H	W475-1200	PANNEAU SUPÉRIEUR CENTRAL GAUCHE	1
B	W475-1198	PANNEAU EXTERNE GAUCHE	1	I	W475-1201	PANNEAU SUPÉRIEUR CENTRAL DROIT	1
C	W475-1199	PANNEAU EXTERNE DROITE	1	J	W475-1202	PANNEAU ARRIÈRE SUPÉRIEUR	1
D	W475-1147	CÔTÉ GAUCHE CONTOUR	1	K	W225-0367	PORTE	1
E	W475-1204	CÔTÉ DROIT CONTOUR	1	L	W705-0386	DESSUS	1
F	W475-1148	CONTOUR SUPÉRIEUR	1	M	W370-0059	ENSEMBLE DE MATÉRIEL	1
G	W590-0026	PANNEAU PLATEAU MOYEN	1				

## 2.3 LISTE DES PIÈCES

KIT W370-0045

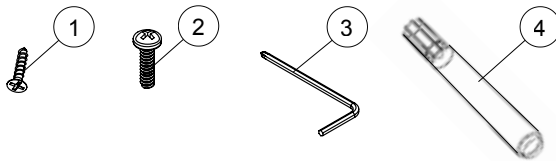

NO. DE RÉF.	DESCRIPTION	QUANTITÉ
1	VIS À TÊTE PLAT (3mm X 16mm)	22
2	BOULON À TÊTE PLAT(6.35mm X 25mm)	22
3	CLÉ ALLEN	1
4	STYLO DE RETOUCHE	1

KIT W370-0059

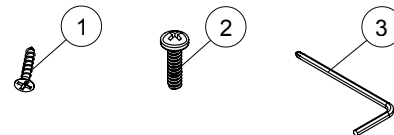

NO. DE RÉF.	DESCRIPTION	QUANTITÉ
1	VIS À TÊTE PLAT (3mm X 16mm)	22
2	BOULON À TÊTE PLAT(6.35mm X 25mm)	22
3	CLÉ ALLEN	1

**⚠ AVERTISSEMENT:** Ce produit peut vous exposer à des substances chimiques incluant le plomb et les composés de plomb qui, selon l'État de Californie, causeraient le cancer, et des substances chimiques incluant le BBP et DEHP qui, selon d'État de Californie, causeraient des malformations congénitales ou autres dangers pour la reproduction. Pour de plus amples renseignements, visitez le [www.P65Warnings.ca.gov](http://www.P65Warnings.ca.gov).

### 3.0 L'ASSEMBLAGE

**NOTE:** Installez la tablette sur une surface plat. Serrez légèrement la boulon jusqu'à l'étape 4. Cet garantit la tablette est niveau.

①

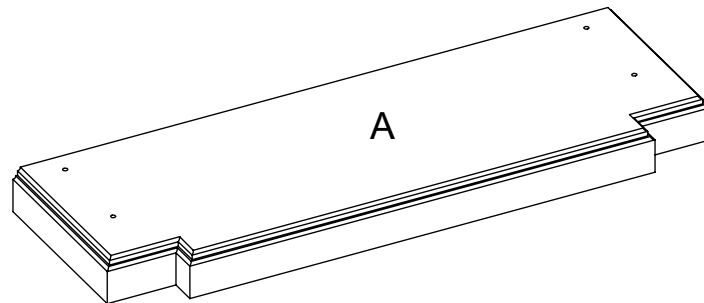

FR

②

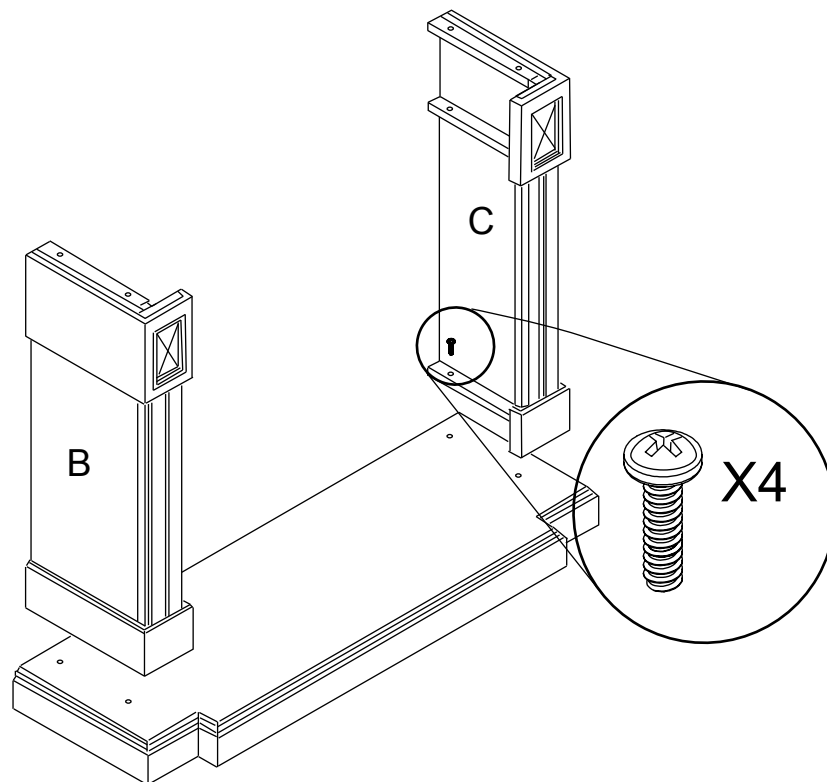



3

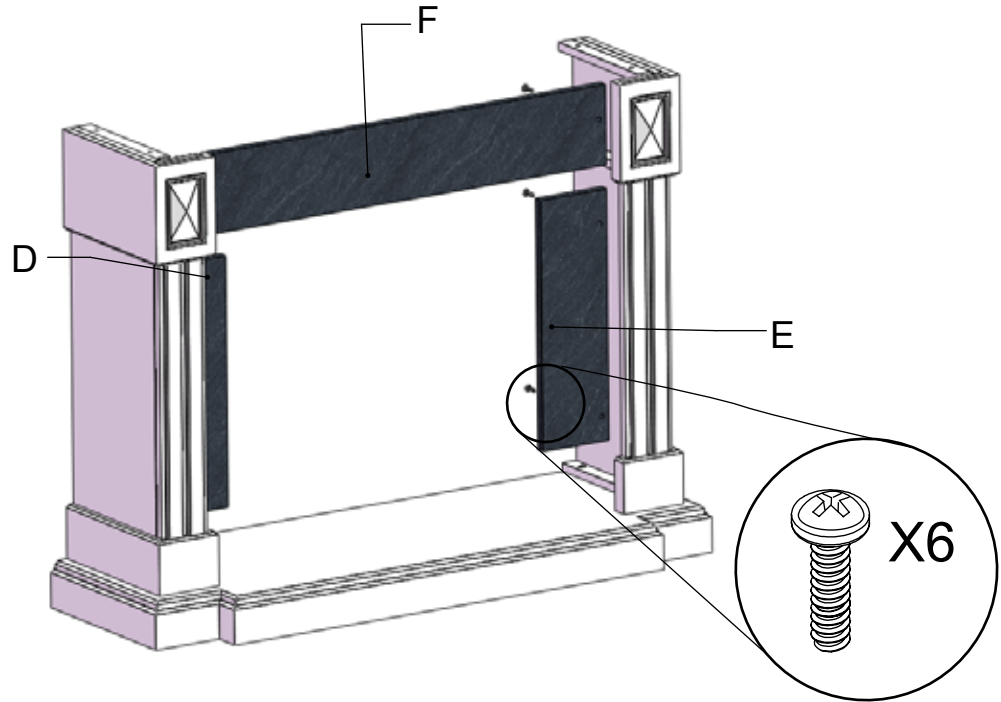

FR

4

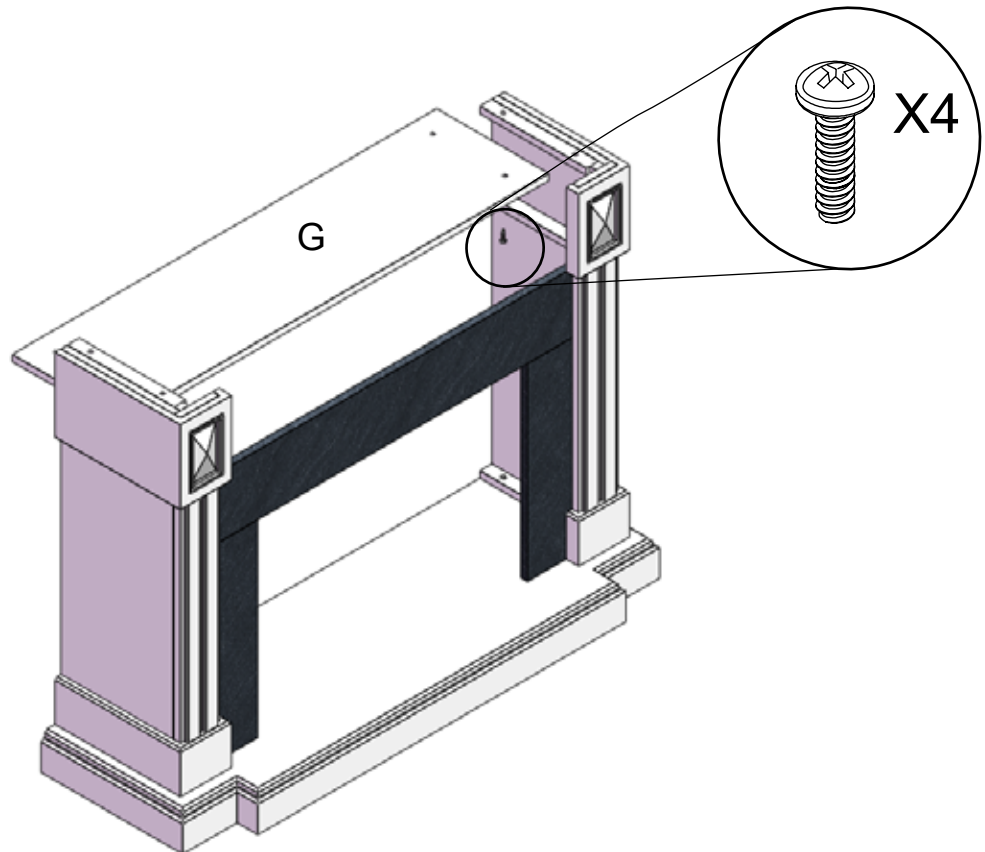

5

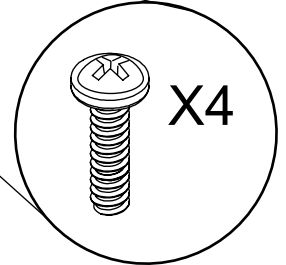
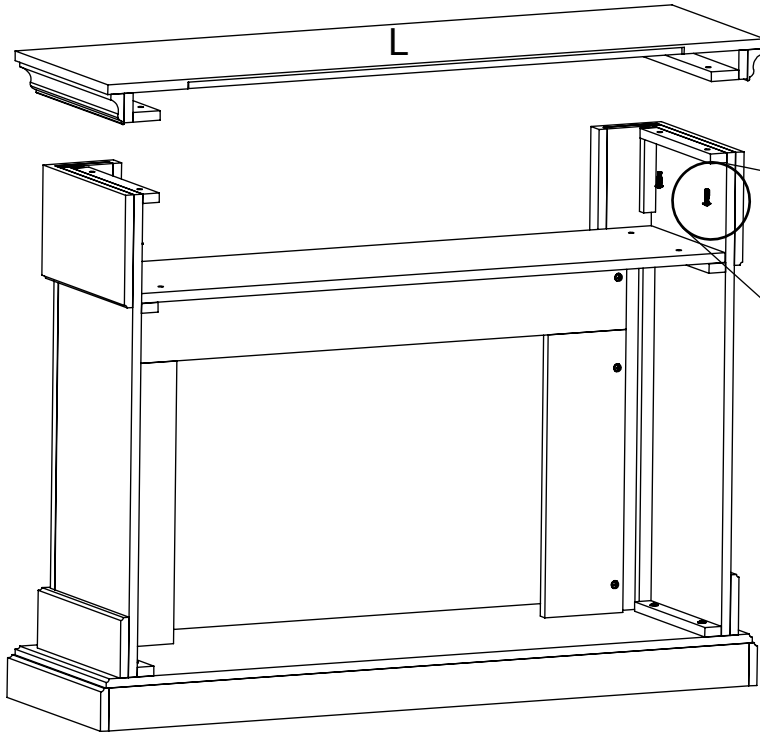

6

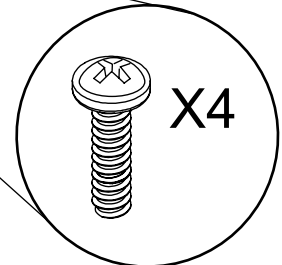
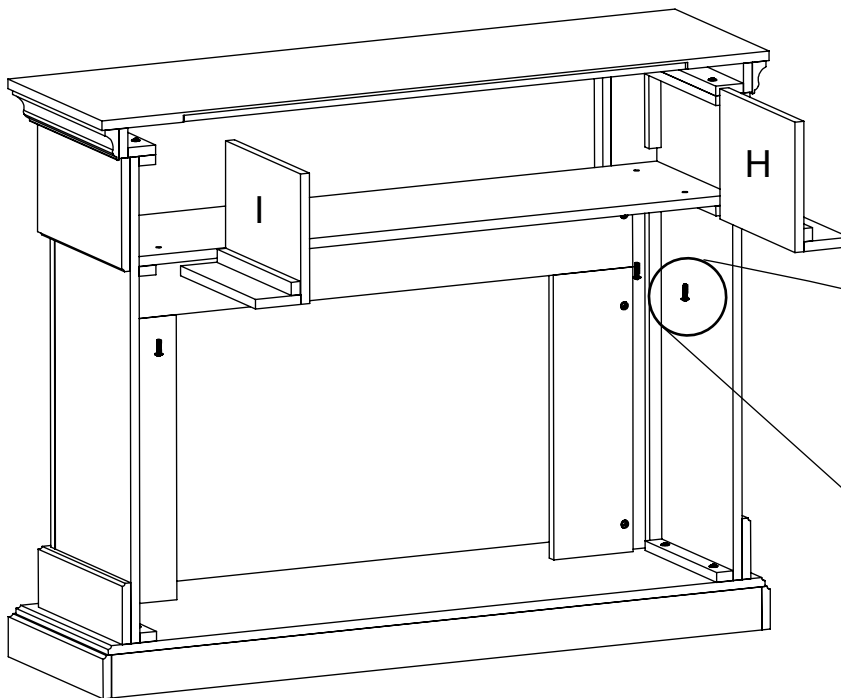

7

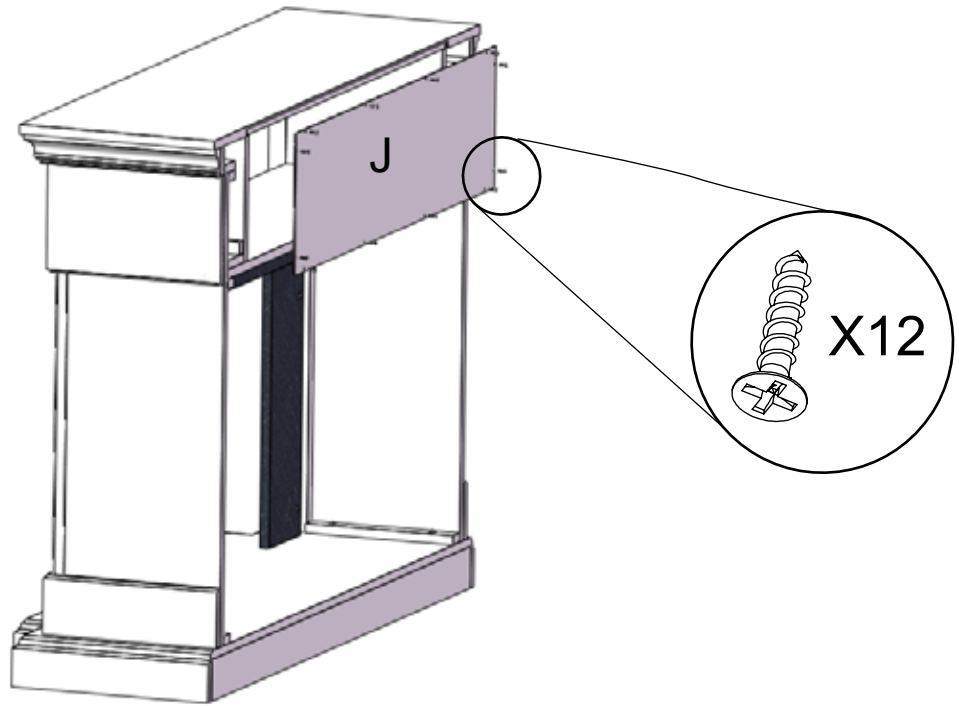

FR

8

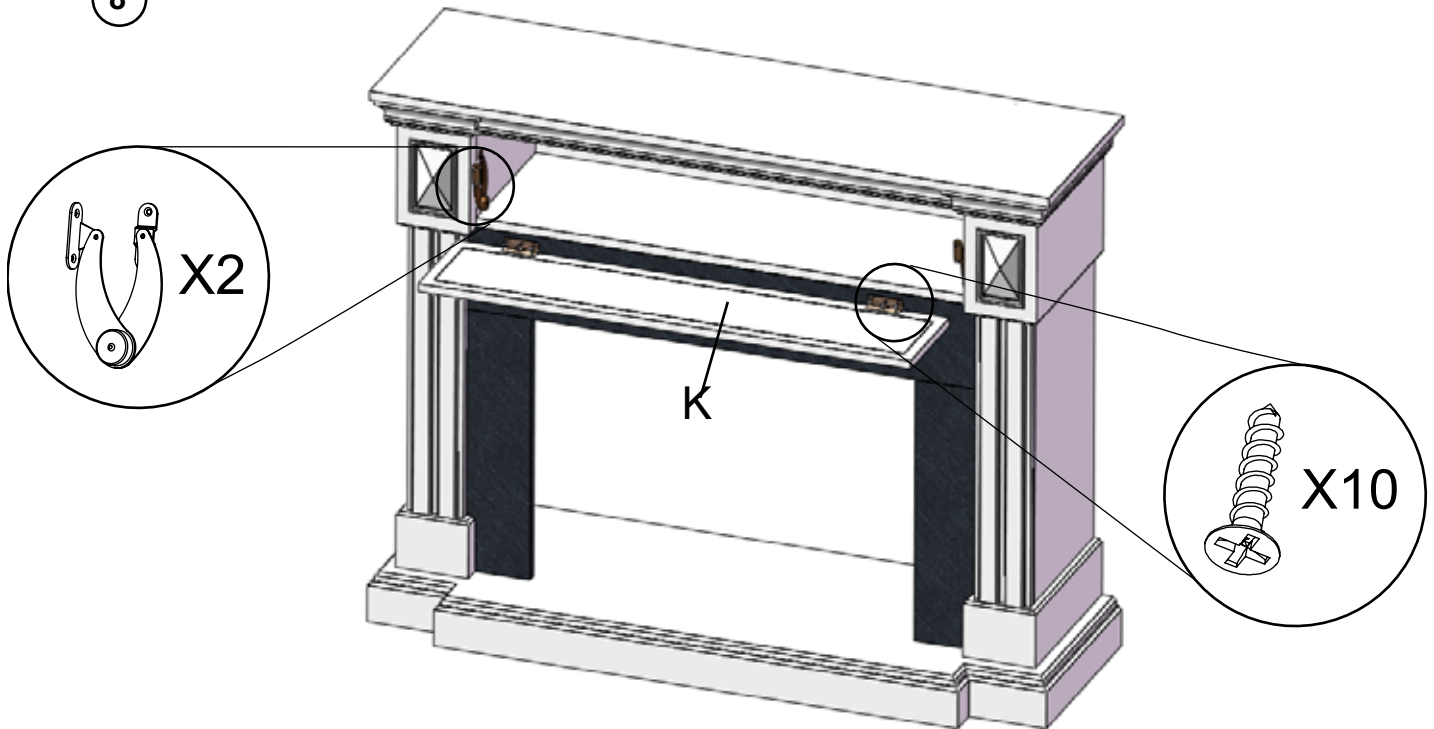

**3.1 INSTALLATION DE L'APPAREIL****! AVERTISSEMENT**

**NE FAITES PAS GLISSEZ L'APPAREIL; TABLETTE OU D'AUTRES SURFACES PEINTES PEUVENT RAYER.**

FR

9

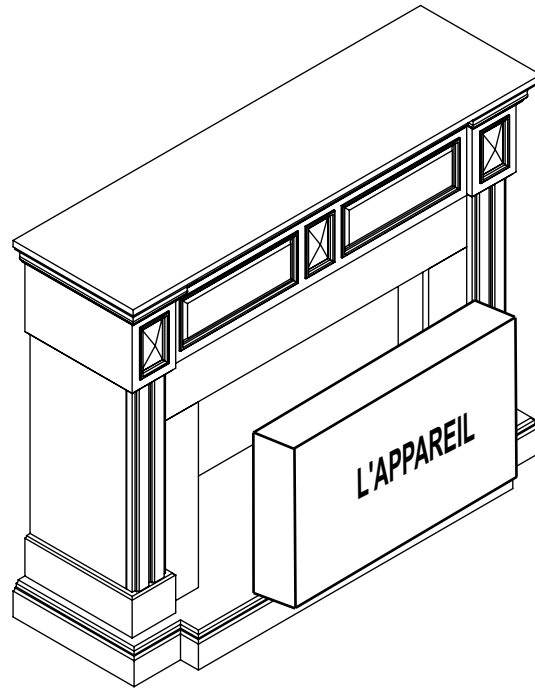

En bas de l'appareil, il ya des rivets qui peuvent rayer la surface peinte de la tablette; avoir deux personnes à soulever l'appareil et insérez dans l'ouverture de la tablette.

### 3.2 ANCRAGE DE LA TABLETTE

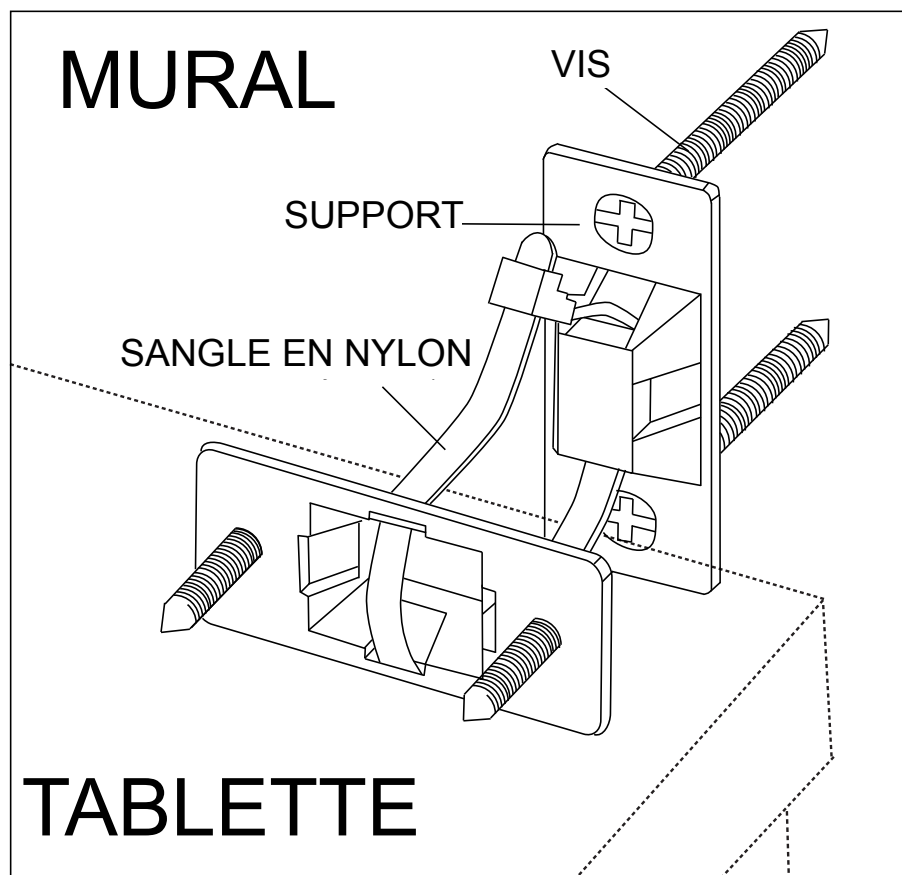

### 3.3 INSTRUCTIONS DE NETTOYAGE

#### **! AVERTISSEMENT**

**NE PAS UTILISER DE NETTOYANTS ABRASIFS OU CHIMIQUES; DÉCOLORATION OU DES DOMMAGES À LA FINITION PEUVENT EN RÉSULTER.**

Utilisez un linge doux avec un nettoyeur sans abrasif. S'il est nécessaire de nettoyer autant de fois que nécessaire.

**NOTE:** L'exposition excessive au soleil peut provoquer une décoloration ou la décoloration de la finition de la tablette.

## 4.0 GARANTIE

### 4.1 GARANTIE DE CHAMBRE DE COMBUSTION

Les appareils électriques **Napoléon** sont fabriqués conformément aux normes strictes du Système de Gestion de la Qualité mondialement reconnu ISO 9001 : 2015.

Les produits **Napoléon** sont conçus avec des composants et des matériaux de qualité supérieure, assemblés par des artisans qualifiés qui sont fiers de leur travail. Une fois assemblé, chaque appareil est soigneusement inspecté par un technicien. une agence de service ou un distributeur qualifié(e) et autorisé(e) avant d'être emballé pour garantir que vous, le client, recevez le produit de qualité dont vous vous attendez de **Napoléon**.

#### Garantie Standard Des Appareils Électriques Napoléon

Les composants électriques et les pièces soumises à l'usure sont couverts et **Napoléon** fournira gratuitement les pièces de rechange durant le première année de la garantie standard. Ceci couvre: le ventilateur/l'appareil de chauffage, les moteurs, les interrupteurs, les roulements à billes en nylon, les télécommandes et les lumières de DEL.\*

Les ampoules et fusibles NE SONT PAS couvert par le garantie.

Les coûts de main-d'oeuvre relatifs aux réparations garanties ne sont pas couverts.

\*La fabrication de chaque modèle varie. La garantie s'applique uniquement aux composants disponibles avec votre appareil spécifique.

#### Conditions et Limitations

**Napoléon** garantit ses produits contre les défauts de fabrication à l'acheteur d'origine seulement. L'enregistrement de la garantie n'est pas nécessaire. Fournissez simplement une preuve d'achat ainsi que le modèle et le numéro de série afin d'effectuer une réclamation de garantie. L'achat doit avoir été fait par l'entremise d'un détaillant **Napoléon** autorisé et sous réserve des conditions et limitations suivantes:

La couverture de la garantie débute à partir de la date d'installation originale.

Cette garantie du fabricant n'est pas transférable et ne peut être prolongée par aucun de nos représentants.

L'installation doit être faite conformément aux instructions d'installation incluses avec le produit et à tous les codes d'incendie et de construction locaux et nationaux.

Cette garantie standard ne couvre pas les dommages causés par un mauvais usage, un manque d'entretien, un accident, des altérations, des abus, ou de la négligence, et l'installation de pièces d'autres fabricants annulera cette garantie.

Cette garantie standard ne couvre pas non plus les égratignures, les bossellements, la corrosion ou la décoloration causée par une chaleur excessive, des produits d'entretien chimiques et abrasifs, ou l'écaillage de pièces en porcelaine émaillée, le bris par manipulation des bûches PHAZER<sup>MD</sup>.

Au cours du première année seulement, cette garantie s'étend à la réparation ou au remplacement des pièces garanties dont les matériaux ou la fabrication sont défectueux à la condition que le produit ait été utilisé conformément aux instructions de fonctionnement et dans des conditions normales.

**Napoléon** ne sera pas responsable de l'installation, de la main d'œuvre, ou autres coûts ou dépenses relatives à la réinstallation d'une pièce garantie, et de telles dépenses ne sont pas couvertes par cette garantie. Nonobstant toutes les dispositions contenues dans cette garantie standard, la responsabilité de **Napoléon** sous cette garantie est définie comme ci-dessus et elle ne s'étendra à aucun dommage accidentel, consécutif, ou indirect.

Cette garantie définit l'obligation et la responsabilité de **Napoléon** en ce qui concerne l'appareil électrique **Napoléon**.

Toute autre garantie énoncée ou implicite en ce qui concerne ce produit, ses composants ou accessoires est exclue.

**Napoléon** n'endosse, ni n'autorise aucun tiers à assumer en son nom, toutes autres responsabilités concernant la vente de ce produit.

Tous dommages causés à l'appareil, aux garnitures en laiton ou autres composants par l'eau, les dommages causés par les intempéries, de longues périodes d'humidité, la condensation, des produits chimiques, ou produits d'entretien nuisibles ne seront pas la responsabilité de **Napoléon**.

**Napoléon** se réserve le droit de demander à son représentant d'inspecter tout produit ou pièce avant d'honorer toute réclamation.

Toutes les pièces remplacées en vertu de la politique de la garantie standard ne peuvent faire l'objet que d'une seule réclamation.

Toutes les pièces remplacées au titre de la garantie seront couvertes pour une période de 90 jours à partir de leur date d'installation.

Le fabricant peut exiger que les pièces défectueuses ou les produits soient retournés ou que des photos numériques soient fournies pour valider la réclamation. Les produits retournés doivent être expédiés port payé au fabricant pour une inspection en usine. Si un produit est déclaré défectueux, le fabricant le réparera ou le remplacera.

Avant d'expédier votre appareil ou les pièces défectueuses, votre détaillant doit obtenir un numéro d'autorisation. Toute marchandise expédiée à notre usine sans autorisation sera refusée et retournée à l'expéditeur.

Les coûts d'expédition ne sont pas couverts par cette garantie.

Des frais de service supplémentaires peuvent être appliqués si vous cherchez à obtenir des services au titre de la garantie auprès d'un détaillant.

Toutes les spécifications et les conceptions sont sujettes à modifications sans préavis en raison des améliorations constantes apportées aux produits. **Napoléon** est une marque de commerce déposée de Wolf Steel Ltée.

## 4.2 GARANTIE DE MEUBLES

Les produits **Napoléon** sont conçus avec des composants et des matériaux de qualité supérieure. Les meubles à bois sont soigneusement inspecté avant d'être emballé pour garantir que vous, le client, recevez le produit de qualité dont vous vous attendez de **Napoléon**.

### Garantie Limitée Des Meubles À Bois Napoléon

**Napoléon** fournira gratuitement les pièces de rechange durant les premières 90 jours de la garantie limitée. Les coûts de main-d'oeuvre relatifs aux réparations garanties ne sont pas couverts. La garantie s'applique uniquement aux composants disponibles avec votre meubles à bois.

### Conditions et Limitations

Votre meubles à bois est construit des matériaux de qualité supérieure. Cependant, parce que la nature du bois, vous remarquerez peut-être des variations dans l'uniformité du grain; ceci est normales et s'ajouter unicité à votre meubles.

**Napoléon** garantit ses produits contre les défauts de fabrication à l'acheteur d'origine seulement. L'enregistrement de la garantie n'est pas nécessaire. Fournissez simplement une preuve d'achat ainsi que le modèle et le numéro de série afin d'effectuer une réclamation de garantie. **Napoléon** se réserve le droit de demander à son représentant d'inspecter tous produits ou pièces avant d'honorer toute réclamation. L'achat doit avoir été fait par l'entremise d'un détaillant **Napoléon** autorisé et sous réserve des conditions et limitations suivantes :

La couverture de la garantie débute à partir de la date d'installation originale.

Cette garantie du fabricant n'est pas transférable et ne peut être prolongée par aucun de nos représentants.

L'installation doit être faite conformément aux instructions d'installation incluses avec le produit et à tous les codes d'incendie et de construction locaux et nationaux.

Cette garantie limitée ne couvre pas les dommages causés par un mauvais usage, un manque d'entretien, un accident, des altérations, des abus ou de la négligence, et l'installation de pièces d'autres fabricants annulera cette garantie.

Cette garantie limitée ne couvre pas non plus les égratignures, les bossellements, la corrosion ou la décoloration causée par une soleil excessive, des produits d'entretien chimiques et abrasifs ou l'écaillage.

Au cours des premières 90 jours seulement, cette garantie s'étend à la réparation ou au remplacement des pièces garanties dont les matériaux ou la fabrication sont défectueux à la condition que le produit ait été utilisé conformément aux instructions de fonctionnement et dans des conditions normales.

**Napoléon** ne sera pas responsable de l'installation, de la main-d'oeuvre ou autres coûts ou dépenses relatives à la réinstallation d'une pièce garantie, et de telles dépenses ne sont pas couvertes par cette garantie. Nonobstant toutes les dispositions contenues dans cette Garantie Limitée, la responsabilité de **Napoléon** sous cette garantie est définie comme ci-dessus et elle ne s'étendra à aucun dommage accidentel, consécutif ou indirect.

Cette garantie définit l'obligation et la responsabilité de **Napoléon** en ce qui concerne l'appareil **Napoléon**. Toute autre garantie énoncée ou implicite en ce qui concerne ce produit, ses composants ou accessoires est exclue.

**Napoléon** n'endosse, ni n'autorise aucun tiers à assumer en son nom, toutes autres responsabilités concernant la vente de ce produit.

Tous dommages causés à l'appareil, aux garnitures ou autres composants par l'eau, les dommages causés par les intempéries, de longues périodes d'humidité, la condensation, des produits chimiques ou produits d'entretien nuisibles ne seront pas la responsabilité de **Napoléon**.

La facture ou sa copie sera requise ainsi que le numéro de série et le numéro de modèle lors d'une réclamation auprès de votre détaillant autorisé. La carte d'enregistrement de garantie doit être retournée dans les quatorze jours pour enregistrer la garantie.

**Napoléon** se réserve le droit de demander à son représentant d'inspecter tout produit ou pièce avant d'honorer toute réclamation.

Toutes les pièces remplacées en vertu de la politique de Garantie limitée ne peuvent faire l'objet que d'une seule réclamation.

Toutes les pièces remplacées au titre de la garantie seront couvertes pour une période de 90 jours à partir de leur date d'installation.

Le fabricant peut exiger que les pièces défectueuses ou les produits soient retournés ou que des photos numériques soient fournies pour valider la réclamation. Les produits retournés doivent être expédiés port payé au fabricant pour une inspection en usine. Si un produit est déclaré défectueux, le fabricant le réparera ou le remplacera.

Avant d'expédier votre appareil ou les pièces défectueuses, votre détaillant doit obtenir un numéro d'autorisation. Toute marchandise expédiée à notre usine sans autorisation sera refusée et retournée à l'expéditeur.

Les coûts d'expédition ne sont pas couverts par cette garantie.

Des frais de service supplémentaires peuvent être appliqués si vous cherchez à obtenir des services au titre de la garantie auprès d'un détaillant.

Toutes les spécifications et les conceptions sont sujettes à modifications sans préavis en raison des améliorations constantes apportées aux produits. **Napoléon** est une marque de commerce déposée de Wolf Steel Ltée.

# NAPOLÉON CÉLÈBRE PLUS DE 40 ANS D'EXISTENCE CONSACRÉS À LA CONCEPTION DE PRODUITS DE CONFORT



7200, Route Transcanadienne, Montréal, Québec H4T 1A3  
24 Napoleon Road, Barrie, Ontario, Canada L4M 0G8  
214 Bayview Drive, Barrie, Ontario, Canada L4N 4Y8  
103 Miller Drive, Crittenden, Kentucky, USA 41030  
De Riemsdijk 22, 4004 LC Tiel, Pays-Bas

Téléphone: 1-866-820-8686

[napoleon.com](http://napoleon.com)



INSTALADOR: GUARDE ESTE MANUAL CON EL DISPOSITIVO.  
CLIENTE: CONSERVE ESTE MANUAL PARA CONSULTARLO EN EL FUTURO.  
NUNCA DEJE A UN NIÑO U OTRAS PERSONAS QUE PUEDAN CORRER RIESGOS SOLOS CON EL DISPOSITIVO.



# INSTRUCCIONES DE INSTALACIÓN Y OPERACIÓN

CERTIFIED UNDER CANADIAN AND AMERICAN NATIONAL STANDARDS: CSA C22.2 No-46 / UL 2021

## NEFM29-1215BW / NEFM29-1215W

### MANTO DE CHIMENEA ELÉCTRICA

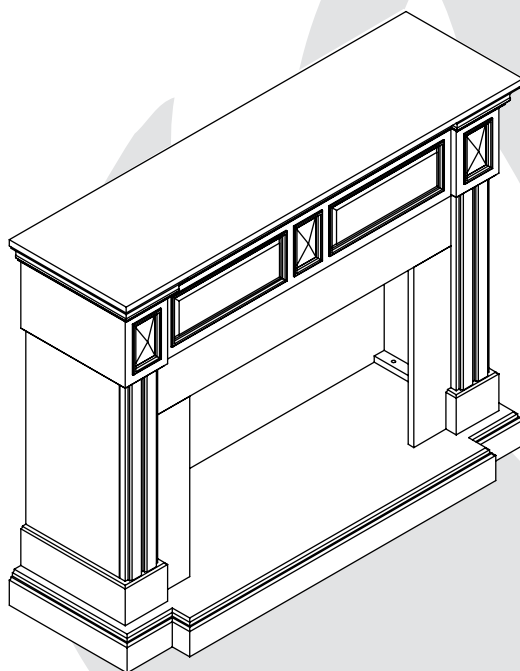

#### INFORMACIÓN DE SEGURIDAD

### ADVERTENCIA

Si no se siguen exactamente las instrucciones de esta información, puede producirse un incendio o una explosión y causar daños a la propiedad, lesiones personales o la muerte.

- No almacene ni use gasolina u otros líquidos o vapores inflamables cerca de este u otro dispositivo.



Wolf Steel Ltd., 24 Napoleon Rd., Barrie, ON, L4M 0G8 Canadá /  
103 Miller Drive, Crittenden, Kentucky, EE. UU., 41030

Teléfono (705)721-1212 • Fax (705)722-9081 • [www.napoleonfireplaces.com](http://www.napoleonfireplaces.com) • [hearth@napoleonproducts.com](mailto:hearth@napoleonproducts.com)

\$10.00

1.45A

W415-1537 / B / 07.20.20

EN

FR  
PG  
13

SP  
PG  
25

# ÍNDICE

1.0	INFORMACIÓN GENERAL	26
2.0	DESCRIPCIÓN GENERAL	26
2.1	LISTA DE COMPONENTES DEL MANTO (NEFM29-1215BW)	26
2.2	LISTA DE COMPONENTES DEL MANTO (NEFM29-1215W)	27
2.3	LISTA DE PIEZAS DE FERRETERÍA	27
3.0	ENSAMBLAJE	28
3.1	INSTALACIÓN DEL DISPOSITIVO	32
3.2	CÓMO FIJAR EL MANTO	33
3.3	INSTRUCCIONES DE LIMPIEZA	33
4.0	GARANTÍA	34
4.1	GARANTÍA DE LA CÁMARA DE COMBUSTIÓN	34
4.2	GARANTÍA DE MUEBLES	35

**NOTA:** Los cambios que no sean editoriales se indican mediante una línea horizontal en el margen.

## 1.0 INFORMACIÓN GENERAL

Este ensamblaje de manto está aprobado para utilizar únicamente con dispositivos eléctricos. No está aprobado para utilizar como producto independiente o en conjunto con ningún otro dispositivo.

## 2.0 DESCRIPCIÓN GENERAL

### 2.1 LISTA DE COMPONENTES DEL MANTO (NEFM29-1215BW)

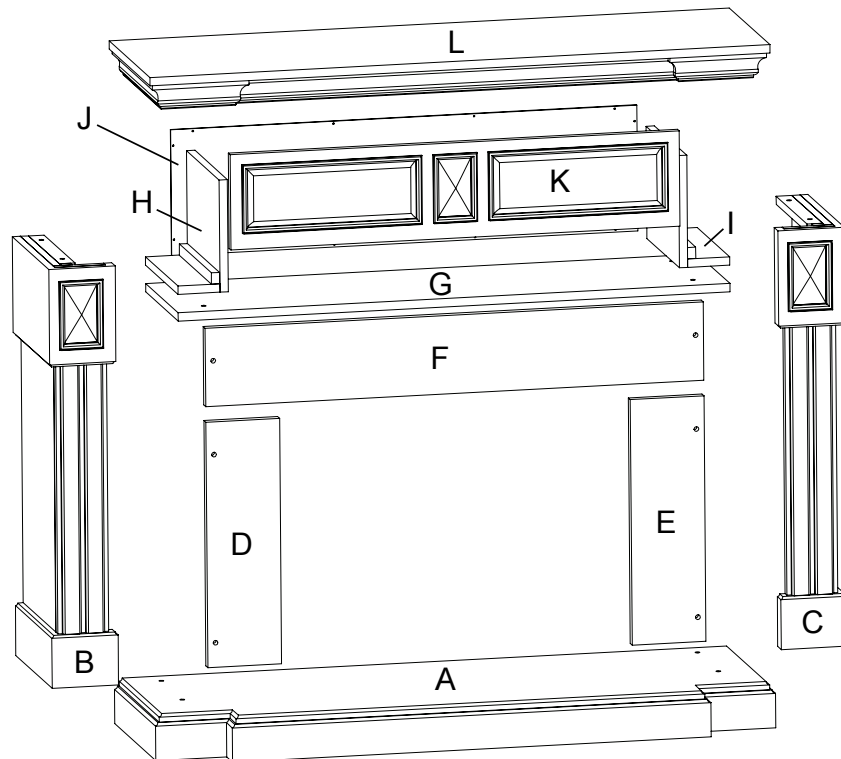

NO. DE REF.	NO. DE PIEZA	DESCRIPCIÓN	CANT	NO. DE REF.	NO. DE PIEZA	DESCRIPCIÓN	CANT
A	W035-0409	BASE	1	H	W475-1205	IZQUIERDO Y CENTRALPANEL SUPERIOR	1
B	W475-1146	PANEL EXTERIOR IZQUIERDO	1	I	W475-1152	DERECHO Y CENTRO PANEL SUPERIOR	1
C	W475-1153	PANEL EXTERIOR DERECHO	1	J	W475-1151	PANEL SUPERIOR TRASERO	1
D	W475-1147	REBORDE IZQUIERDO	1	K	W475-1150	PUERTA DEL CAJÓN	1
E	W475-1204	REBORDE DERECHO	1	L	W705-0382	CIMA	1
F	W475-1148	REBORDE SUPERIOR	1	M	W370-0045	KIT DE FERRETERÍA	1
G	W475-1149	PANEL ESTANTE DEL MEDIO	1				

## 2.2 LISTA DE COMPONENTES DEL MANTO (NEFM29-1215W)

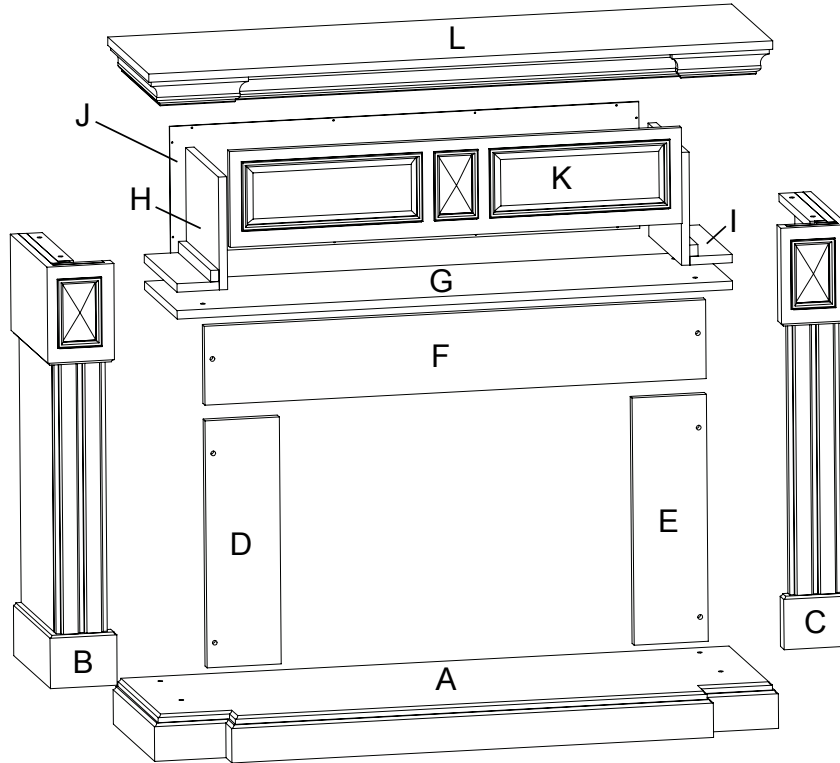

SP

NO. DE REF.	NO. DE PIEZA	DESCRIPCIÓN	CANT
A	W035-0415	BASE	1
B	W475-1198	PANEL EXTERIOR IZQUIERDO	1
C	W475-1199	PANEL EXTERIOR DERECHO	1
D	W475-1147	REBORDE IZQUIERDO	1
E	W475-1204	REBORDE DERECHO	1
F	W475-1148	REBORDE SUPERIOR	1
G	W590-0026	PANEL ESTANTE DEL MEDIO	1

NO. DE REF.	NO. DE PIEZA	DESCRIPCIÓN	CANT
H	W475-1200	IZQUIERDO Y CENTRAL PANEL SUPERIOR	1
I	W475-1201	DERECHO Y CENTRO PANEL SUPERIOR	1
J	W475-1202	PANEL SUPERIOR TRASERO	1
K	W475-0367	PUERTA DEL CAJÓN	1
L	W705-0386	CIMA	1
M	W370-0059	KIT DE FERRETERÍA	1
			1

## 2.3 LISTA DE PIEZAS DE FERRETERÍA

KIT W370-0045

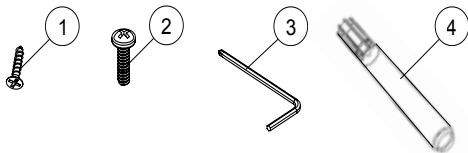

NO. DE REF.	DESCRIPCIÓN	CANTIDAD
1	TORNILLO DE CABEZA PLANA (3mm X 16mm)	22
2	TORNILLO DE CABEZA PLANA (6.35mm X 25mm)	22
3	LLAVE ALLEN	1
4	LAPICERA PARA RETOQUÉ	1

KIT W370-0059

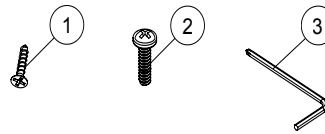

NO. DE REF.	DESCRIPCIÓN	CANTIDAD
1	TORNILLO DE CABEZA PLANA (3mm X 16mm)	22
2	PERNO DE CABEZA PLANA (6.35mm X 25mm)	22
3	LLAVE ALLEN	1

**⚠️ ADVERTENCIA:** Este producto puede exponerlo a productos químicos, entre ellos, plomo y compuestos con plomo, que el Estado de California reconoce como causantes de cáncer, y productos químicos, entre ellos, bencilbutiltalato (BBP, por sus siglas en inglés) y di(2-etilhex-il) ftalato (DEHP, por sus siglas en inglés), que el Estado de California reconoce como causantes de malformaciones congénitas u otros daños para la reproducción. Para obtener más información, visite [www.P65Warnings.ca.gov](http://www.P65Warnings.ca.gov).

### 3.0 ENSAMBLAJE

**NOTA:** Instalar el manto en una una superficie plana. Tornillos de mariposa sin apretar seguras hasta Paso 4 , luego apriete. Esto asegura que el manto es recto y nivelado.

①

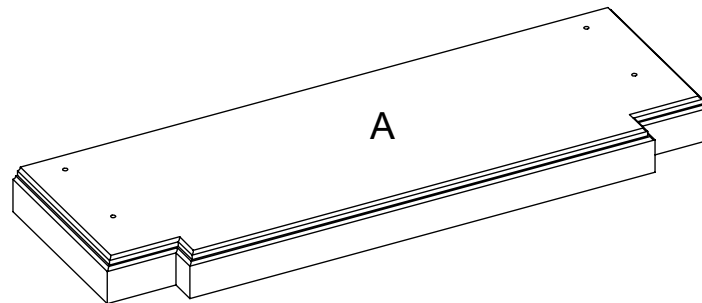

SP

②

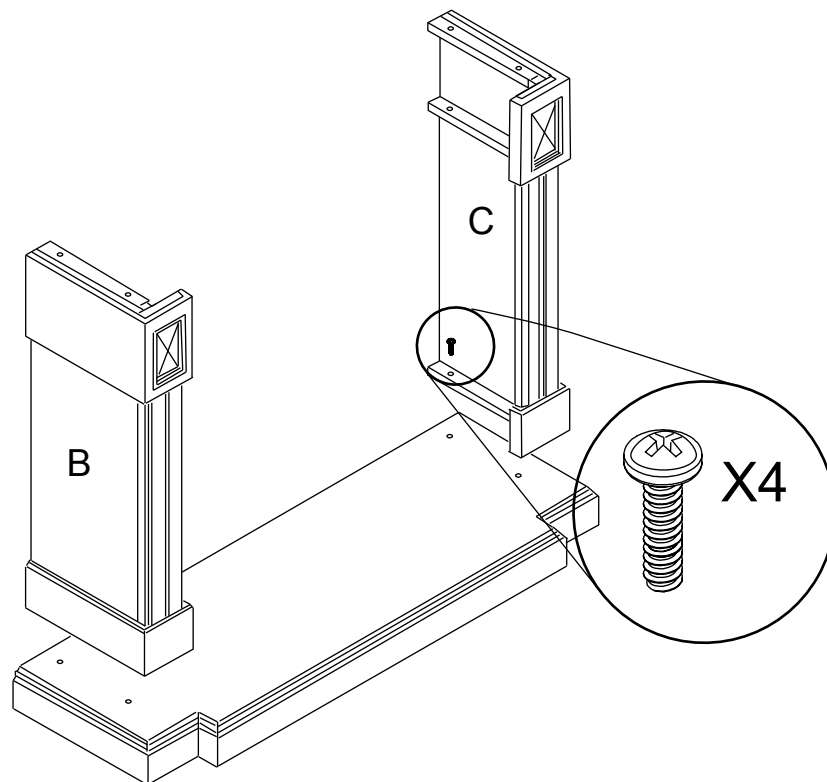

3

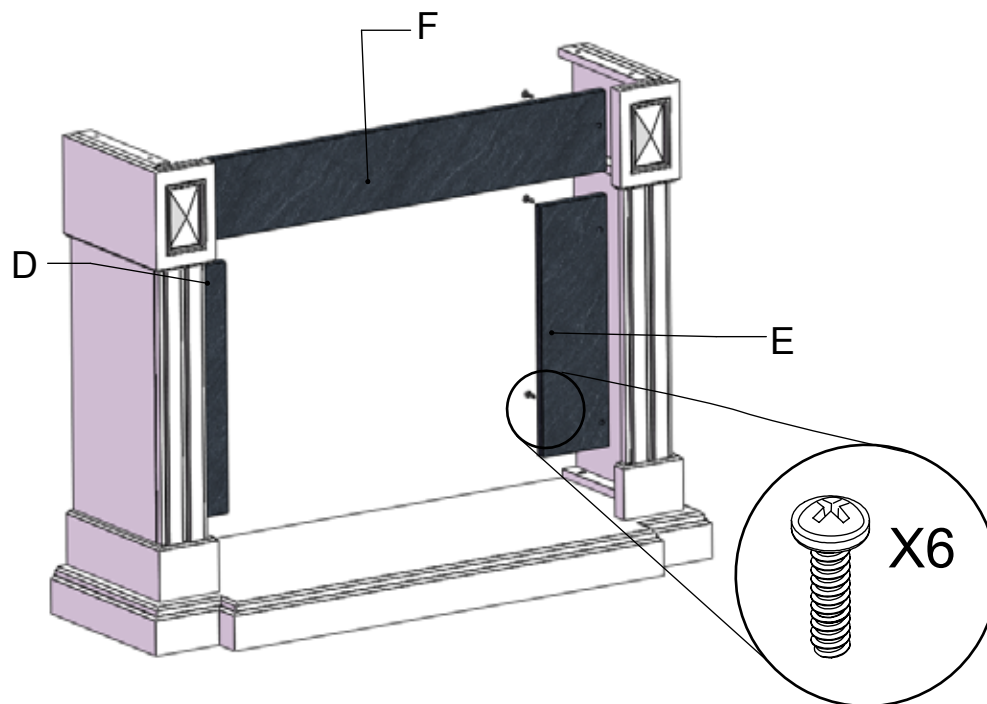

SP

4

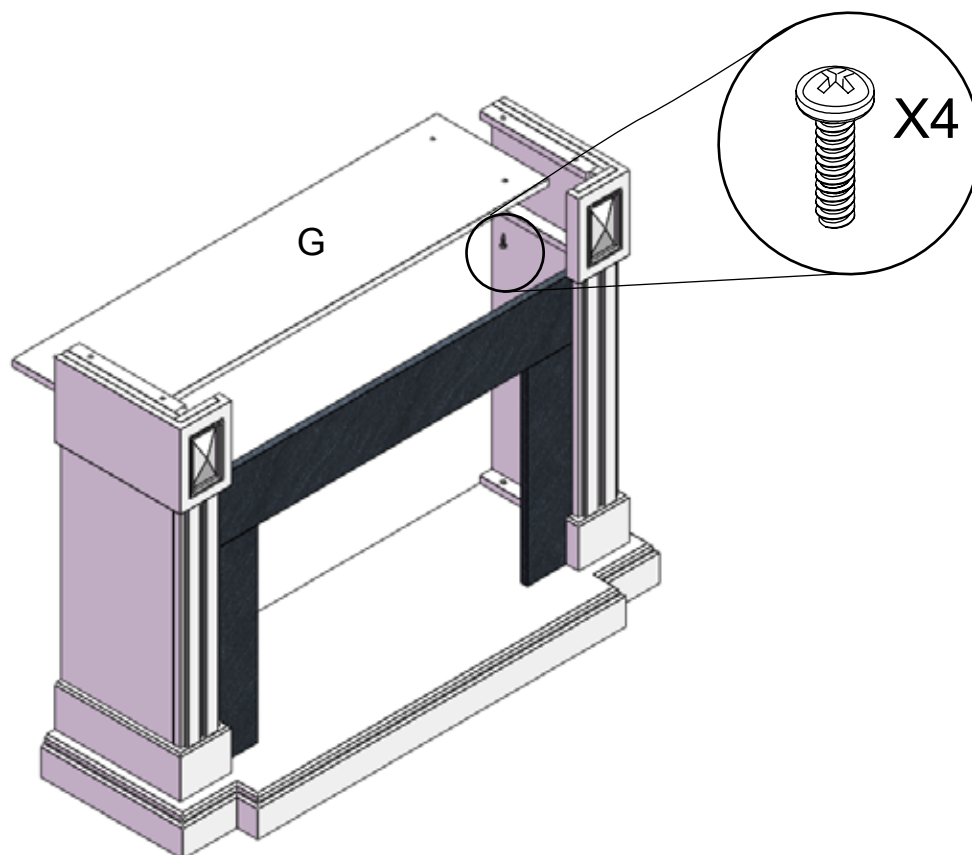

5

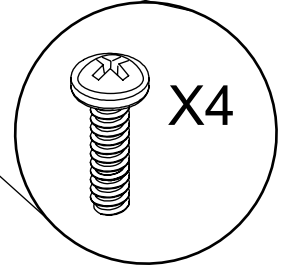
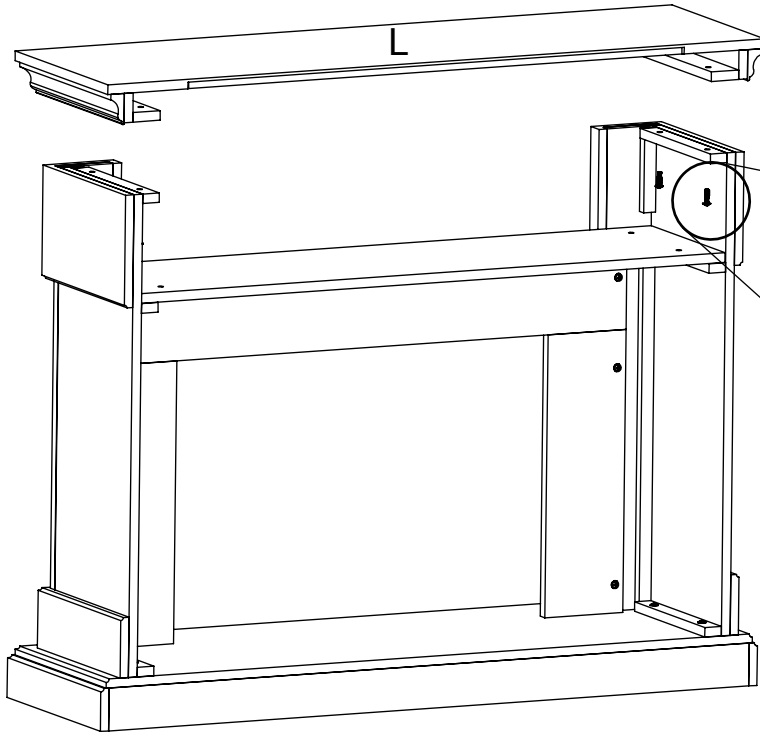

SP

6

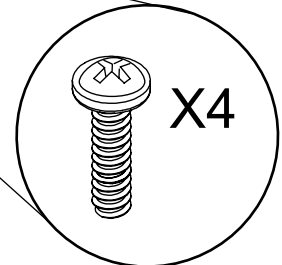
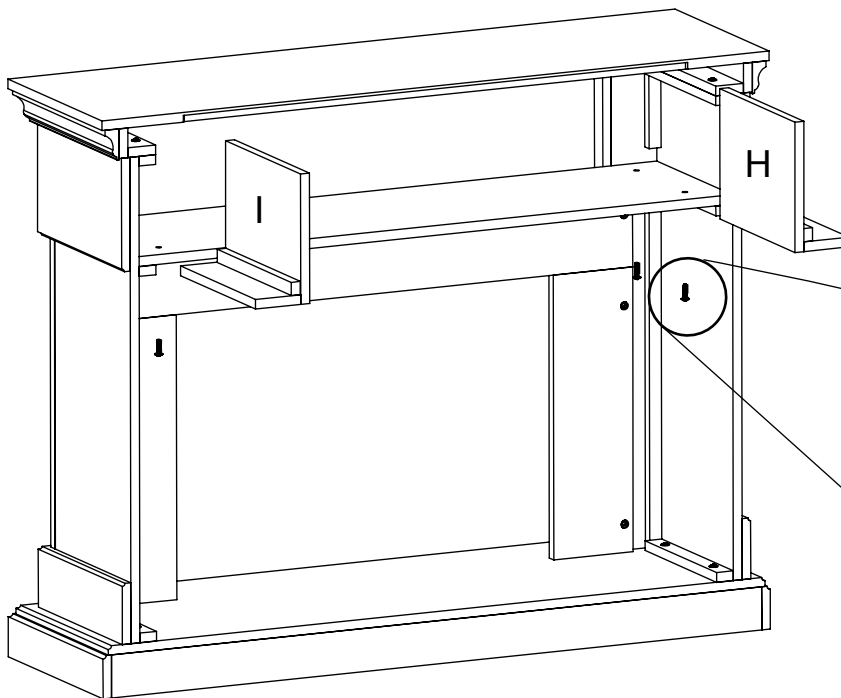

7

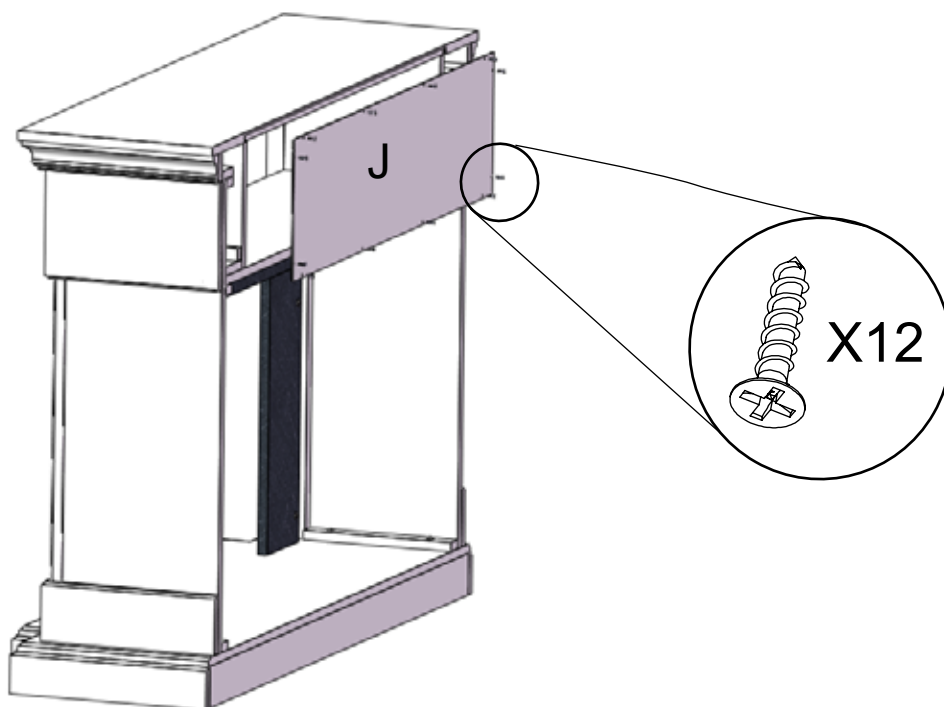

SP

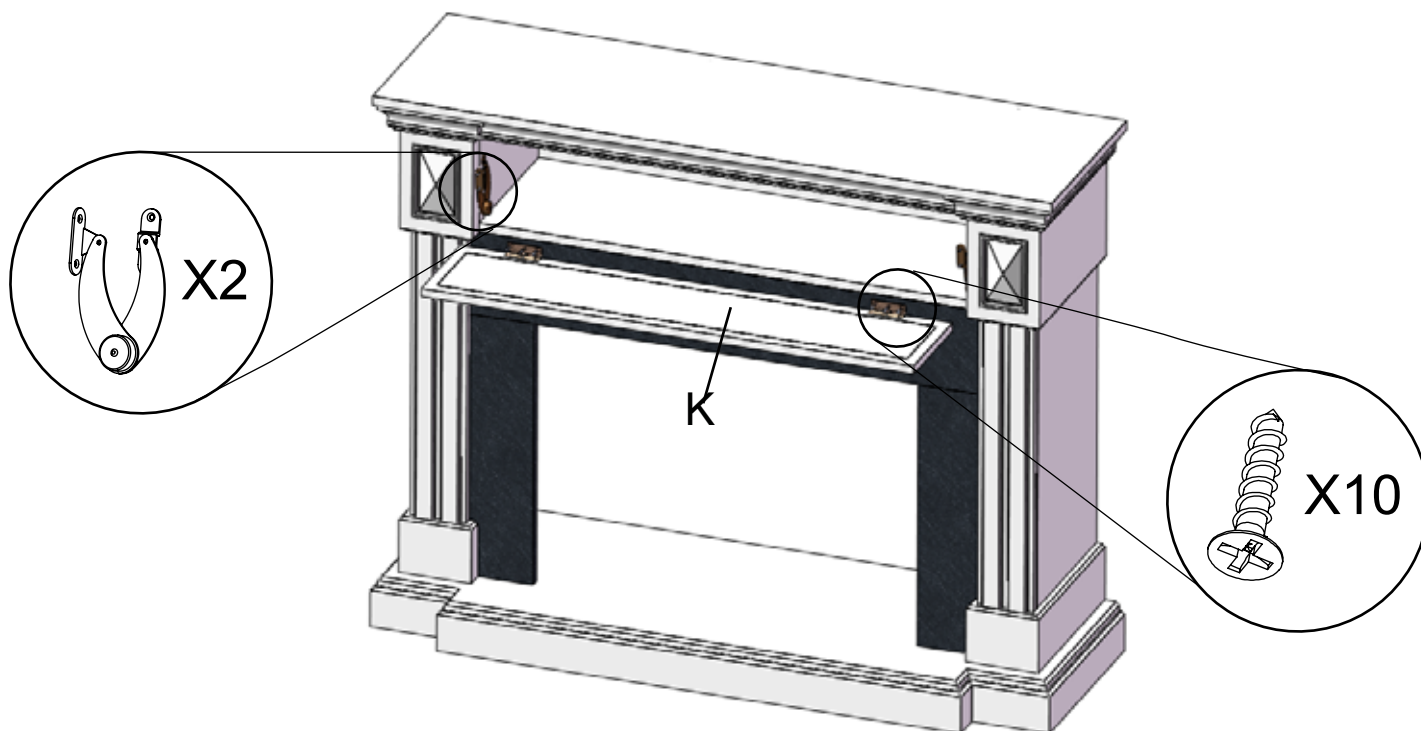

### 3.1 INSTALACIÓN DEL DISPOSITIVO

## ! ADVERTENCIA

**NO DESLIZAR EL DISPOSITIVO: EL MANTO U OTRAS SUPERFICIES PINTADAS PODRÍAN RAYARSE.**

8

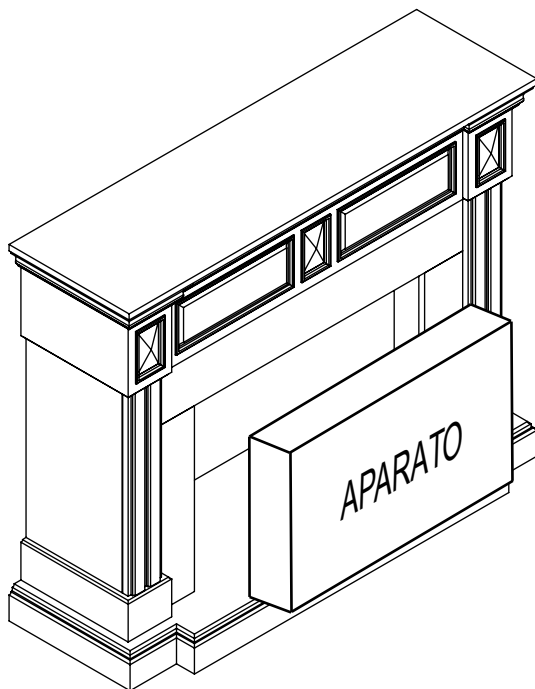

SP

La parte inferior del aparato tiene remaches que pueden rayar la superficie pintada de la repisa de la chimenea; tienen dos personas levantan el aparato y se insertan en la abertura de la repisa de la chimenea.

9

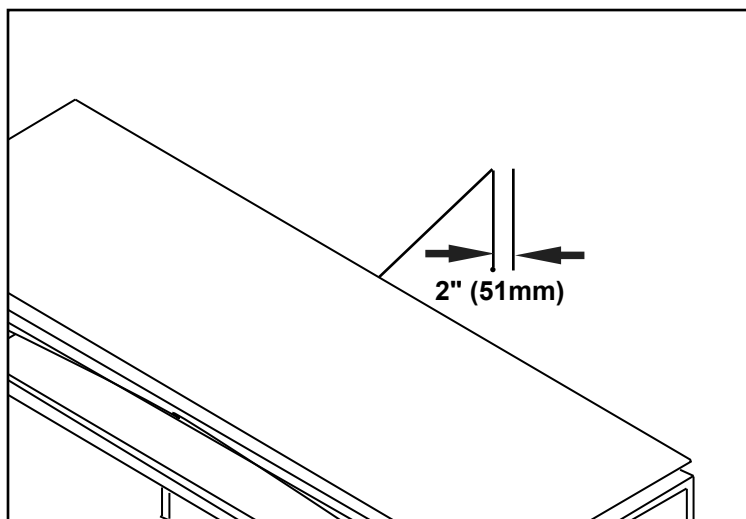



### 3.2 CÓMO FIJAR EL MANTO

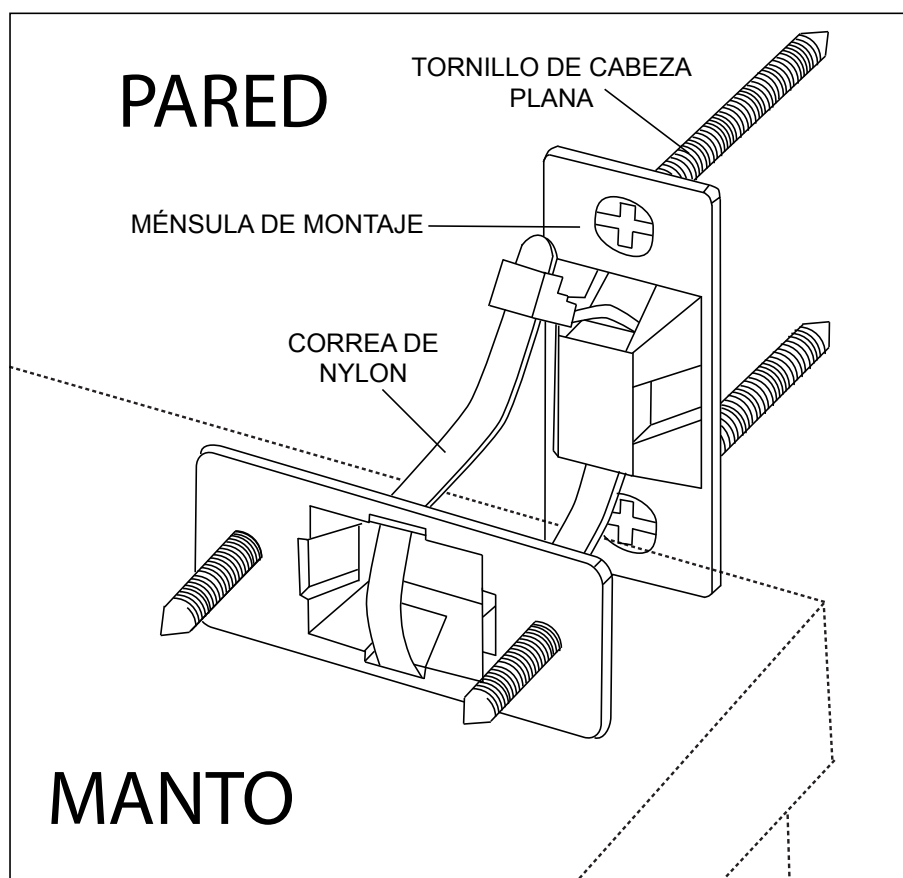

SP

### 3.3 INSTRUCCIONES DE LIMPIEZA

**! ADVERTENCIA**

**NO UTILICE LIMPIADORES ABRASIVOS O QUÍMICOS; PUEDEN PROVOCAR DECOLORACIÓN O DAÑOS A FIN.**

Mantel limpio con un no - tela abrasiva. Limpie con la frecuencia necesaria.

**NOTA:** La exposición al sol excesiva puede causar decoloración o pérdida de color de impresión de tela .

## 4.0 GARANTÍA

### 4.1 GARANTÍA DE LA CÁMARA DE COMBUSTIÓN

Los artefactos eléctricos **Napoleon** están fabricados bajo la estricta norma ISO 9001: Sistema de Gestión de Calidad 2015, reconocida en el mundo.

Los productos Napoleon están diseñados con componentes y materiales superiores y ensamblados por artesanos capacitados que sienten gran orgullo por su trabajo. Una vez ensamblado, un instalador calificado y autorizado, una agencia de servicio, o un proveedor inspecciona detalladamente todo el artefacto antes de su empaque, para asegurarse de que usted, el cliente, reciba el producto de calidad que espera de **Napoleon**.

#### Garantía estándar del artefacto eléctrico Napoleon

Los componentes eléctricos y las piezas sujetas a desgaste están cubiertas y Napoleon proporcionará piezas de reemplazo sin costo durante el primer año de garantía estándar. Esto cubre: ventilador/calefactores, motores, interruptores, componentes con nylon, controles remotos y luces de LED.\*

Las bombillas de las luces y los fusibles NO están cubiertos por la garantía.

Cualquier trabajo relacionado con la reparación de la garantía no está cubierto.

\* La construcción de los modelos varía. La garantía se aplica únicamente a los componentes incluidos con su artefacto específico.

#### Condiciones y limitaciones

**Napoleon** garantiza sus productos ante defectos de fabricación al comprador original únicamente. No es necesario que registre su garantía. Simplemente presente su prueba de compra junto con el modelo y número de serie para hacer un reclamo de garantía. Siempre que la compra se haya hecho a través de un distribuidor de **Napoleon** autorizado, su artefacto está sujeto a las siguientes condiciones y limitaciones:

La cobertura de la garantía comienza en la fecha de la instalación original.

Esta garantía de fábrica es intransferible y ninguno de nuestros representantes puede extenderla de ninguna manera.

La instalación debe hacerse de acuerdo con las instrucciones de instalación incluidas con el producto y con todos los códigos de incendio y construcción nacionales y locales.

Esta garantía estándar no cubre los daños causados por el mal uso, la falta de mantenimiento, accidente, alteraciones, abuso o descuido, y las piezas instaladas de otros fabricantes anularán esta garantía.

Esta garantía estándar tampoco cubre rayones, abolladuras, corrosión o cambio de color causados por calor excesivo, limpiadores abrasivos y químicos, el descascaramiento de partes de porcelana esmaltadas o la rotura mecánica de los leños PHAZER™.

Solo durante el primer año, esta garantía se extiende a la reparación o el reemplazo de piezas en garantía de material o fabricación defectuosos, siempre que el producto se haya operado de acuerdo con las instrucciones de operación y bajo condiciones normales.

**Napoleon** no será responsable por los gastos de instalación, mano de obra ni de otra índole relacionados con la reinstalación de una pieza en garantía, y dichos gastos no están cubiertos por esta garantía. A pesar de las disposiciones establecidas en la garantía estándar, la responsabilidad de **Napoleon** en virtud de esta garantía se define como se explicó más arriba, y en ningún caso se extenderá a ningún daño incidental, consecuente o indirecto.

Esta garantía define las obligaciones y responsabilidad de **Napoleon** con respecto al artefacto eléctrico **Napoleon** y cualquier otra garantía expresa o implícita con respecto a este producto. Sus componentes o accesorios están excluidos.

**Napoleon** no asume, ni autoriza que ningún tercero asuma, en su nombre, ninguna otra responsabilidad con respecto a la venta de este producto.

Cualquier daño al artefacto, las molduras de metal u otro componente por el agua, el clima, períodos prolongados de humedad, condensación, productos químicos dañinos o limpiadores no será responsabilidad de **Napoleon**.

**Napoleon** se reserva el derecho de solicitar a su representante que inspeccione cualquier producto o pieza del mismo antes de cumplir con cualquier reclamo de garantía.

Todas las piezas reemplazadas en virtud de la póliza de garantía estándar están sujetas a un único reclamo.

Todas las piezas reemplazadas en virtud de la garantía estarán cubiertas durante un período de 90 días a partir de la fecha de su instalación.

El fabricante puede necesitar que las piezas o productos defectuosos sean devueltos o que se proporcionen imágenes digitales para respaldar el reclamo. Los productos devueltos deben despacharse con el envío prepagado al fabricante para su investigación. Si se encuentra que un producto es defectuoso, el fabricante reparará o reemplazará tal defecto.

Antes de despachar el artefacto o los componentes defectuosos, su distribuidor debe obtener un número de autorización.

Toda mercadería enviada sin autorización será rechazada y devuelta al remitente.

Los costos del envío no están cubiertos en virtud de esta garantía.

Todas las especificaciones y diseño están sujetos a cambio sin aviso previo debido a mejoras al producto en curso. **Napoleon** es una marca comercial registrada de Wolf Steel Ltd.

## 4.2 GARANTÍA DE MUEBLES

Los productos **Napoleon** están diseñados con componentes y materiales superiores. El mueble de madera completo se inspecciona minuciosamente antes de su empaque, para asegurarse de que usted, el cliente, reciba el producto de calidad que espera de **Napoleon**.

### Garantía limitada para los muebles de madera Napoleon

**Napoleon** proporcionará piezas de reemplazo sin cargo durante los primeros 90 días de garantía limitada. Cualquier mano de obra relacionada con una reparación en garantía no está cubierta. La garantía se aplica únicamente a los componentes incluidos con su mueble de madera.

### Condiciones y limitaciones

Su mueble de madera está construido con materiales con vetas de la más fina calidad. Sin embargo, dada la naturaleza de la madera, podrá notar variaciones en la consistencia de la veta. Esto es normal y añadirá exclusividad a su mueble.

**Napoleon** garantiza sus productos ante defectos de fabricación al comprador original únicamente. No es necesario que registre su garantía. Simplemente presente su prueba de compra junto con el modelo y número de serie para hacer un reclamo de garantía. Siempre que la compra se haya hecho a través de un distribuidor de **Napoleon** autorizado, su mueble de madera está sujeto a las siguientes condiciones y limitaciones:

La cobertura de la garantía comienza en la fecha de la instalación original.

Esta garantía de fábrica es intransferible y ninguno de nuestros representantes puede extenderla de ninguna manera.

La instalación debe hacerse de acuerdo con las instrucciones de instalación incluidas con el producto y con todos los códigos de incendio y construcción nacionales y locales.

Esta garantía limitada no cubre los daños causados por el mal uso, la falta de mantenimiento, accidente, alteraciones, abuso o descuido, y las piezas instaladas de otros fabricantes anularán esta garantía.

Además, esta garantía limitada no cubre ningún rayón, marca, cambio de color causado por la exposición al sol, limpiadores abrasivos y químicos, ni descascarado.

Solo durante los primeros 90 días, esta garantía se extiende a la reparación o el reemplazo de piezas en garantía de material o fabricación defectuosos, siempre que el producto se haya ensamblado y operado de acuerdo con las instrucciones de operación y bajo condiciones normales.

**Napoleon** no será responsable por los gastos de instalación, mano de obra ni de otra índole relacionados con la reinstalación de una pieza en garantía, y dichos gastos no están cubiertos por esta garantía. A pesar de las disposiciones establecidas en la garantía limitada, la responsabilidad de **Napoleon** en virtud de esta garantía se define como se explicó más arriba, y en ningún caso se extenderá a ningún daño incidental, consecuente o indirecto.

Esta garantía define las obligaciones y responsabilidad de **Napoleon** con respecto al mueble de madera **Napoleon** y cualquier otra garantía expresa o implícita con respecto a este producto. Sus componentes o accesorios están excluidos.

**Napoleon** no asume, ni autoriza que ningún tercero asuma, en su nombre, ninguna otra responsabilidad con respecto a la venta de este producto.

Cualquier daño al mueble, vidrio u otro componente por el agua, el clima, rajaduras, períodos prolongados de humedad, condensación, productos químicos dañinos o limpiadores no será responsabilidad de **Napoleon**.

**Napoleon** se reserva el derecho de solicitar a su representante que inspeccione cualquier producto o pieza del mismo antes de cumplir con cualquier reclamo de garantía.

Todas las piezas reemplazadas en virtud de la póliza de garantía limitada están sujetas a un único reclamo.

Todas las piezas reemplazadas en virtud de la garantía estarán cubiertas durante un período de 90 días a partir de la fecha de su instalación.

El fabricante puede necesitar que las piezas o productos defectuosos sean devueltos o que se proporcionen imágenes digitales para respaldar el reclamo. Los productos devueltos deben despacharse con el envío prepagado al fabricante para su investigación. Si se encuentra que un producto tiene un defecto, el fabricante reparará o reemplazará tal defecto.

Antes de despachar los componentes defectuosos, su distribuidor debe obtener un número de autorización. Toda mercadería enviada sin autorización será rechazada y devuelta al remitente.

Los costos del envío no están cubiertos en virtud de esta garantía.

Pueden aplicarse honorarios de servicio adicionales si usted procura servicio en garantía de un distribuidor.

Todas las especificaciones y diseño están sujetos a cambio sin aviso previo debido a mejoras al producto en curso.

**Napoleon** es una marca comercial registrada de Wolf Steel Ltd.

SP

# NAPOLEON CELEBRA MÁS DE 40 AÑOS DE PRODUCTOS PARA EL CONFORT DEL HOGAR



7200, Route Transcanadienne, Montréal, Québec H4T 1A3  
24 Napoleon Road, Barrie, Ontario, Canadá L4M 0G8  
214 Bayview Drive, Barrie, Ontario, Canadá L4N 4Y8  
103 Miller Drive, Crittenden, Kentucky, EE. UU. 41030  
De Riemsdijk 22, 4004 LC Tiel, Los países bajos

Teléfono: 1-866-820-8686

[napoleon.com](http://napoleon.com)